

# SHARP®

## KC-F30E KC-F30L

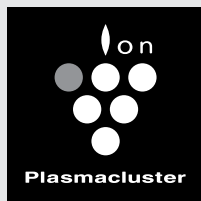

High-Density 7000\*

Plasmacluster is a registered trademark of Sharp Corporation in Japan, Philippines and elsewhere. Device of a cluster of grapes is a trademark of Sharp Corporation.

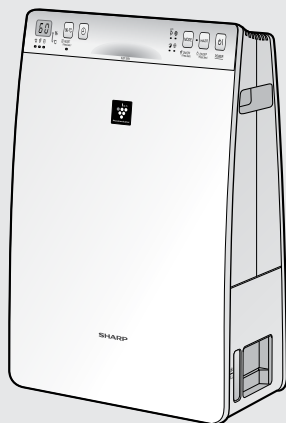

**Free standing type**  
**Jenis berdiri sendiri**  
站立式

**AIR PURIFIER**  
**with Humidifying Function**  
**OPERATION MANUAL**

**PEMBERSIH UDARA**  
**dengan Fungsi Melembap**  
**BUKU PANDUAN OPERASI**

**加湿空气净化器**  
**使用说明书**

ENGLISH

B. MELAYU

中文

\*The number in this technology mark indicates the approximate number of ions supplied into 1 cm<sup>3</sup> of air, which is measured around the center of a room (with the "High-Density Plasmacluster 7000" applicable floor area), at a height of 1.2m above the floor, at the MAX wind volume setting in air purifying mode, and when a humidifier & air purifier or an air purifier using the high-density plasmacluster ion evolving device is placed close to a wall. This product is equipped with a device of corresponding capacity.

## Before operating your new air purifier, please read the following

The air purifier draws in room air through the air intake, circulates it through a Pre-Filter, a Deodorizing Filter and a HEPA Filter inside the unit, and then discharges it through the air outlet. The HEPA Filter can remove 99.97% of dust particles as small as 0.3 microns that pass through the filter and also helps absorb odors.

The Deodorizing Filter gradually absorbs odors as they pass through the filter.

Some odors absorbed by the filters will break down over time, causing additional odors. Depending on usage conditions, and especially if the product is used in environments significantly more severe than a normal household, these odors may become noticeable sooner than expected. If these odors persist, replace the filters. (Ref. E-14)

### NOTE

- The air purifier is designed to remove air-suspended dust and the odors.  
The air purifier is not designed to remove harmful gases such as carbon monoxide contained in cigarette smoke.  
The air purifier may not completely remove an odor if the source of the odor is still present.

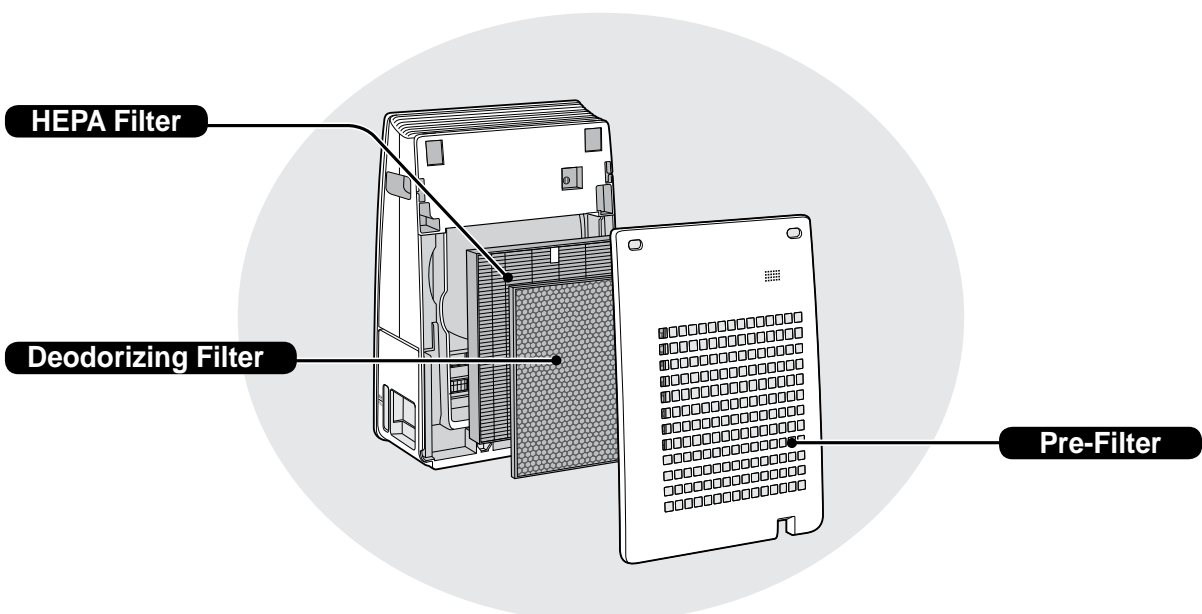

## FEATURES

### A Unique Combination of Air Treatment Technologies

Triple Filtration System + Plasmacluster + Humidification

#### TRAPS DUST\*

Pre-Filter traps dust and other large airborne particles.

#### DECREASES ODORS

Deodorizing filter absorbs many common household odors.

#### REDUCES POLLEN & MOLD\*

HEPA filter traps 99.97% of particles as small as 0.3 microns.

#### FRESHENS

By emitting a balance of positive and negative ions, Plasmacluster air treatment is a natural process.

#### HUMIDIFIES

Can operate up to 5 hours per filling.\*\*

\*When air is circulated through the filter system.

\*\*Room size: up to 16 m<sup>2</sup>

Sensor technology continuously monitors air quality and automatically adjusts operation based on air purity and humidity level.

## CONTENTS

IMPORTANT SAFETY INSTRUCTIONS .....	E-2
PART NAMES.....	E-4
PREPARATION .....	E-6
OPERATION .....	E-8
USEFUL FUNCTION .....	E-9
CARE AND MAINTENANCE .....	E-11
TROUBLESHOOTING .....	E-16
SPECIFICATIONS.....	E-17

Thank you for purchasing this SHARP Air Purifier. Please read this manual carefully before using the air purifier. After reading, keep the manual in a convenient location for future reference.

# IMPORTANT SAFETY INSTRUCTIONS

Always follow basic safety precautions when using electrical appliances, including the following:

**WARNING** - Always observe the following to reduce the risk of electrical shock, fire, or injury:

- Read all instructions before using the unit.
- Use only a 220-240 volt outlet.
- **Do not use the unit if the power cord or plug is damaged or if the connection to the wall outlet is loosened.**
- Periodically remove dust from the power plug.
- **Do not insert fingers or foreign objects into the air intake or air outlet.**
- **When removing the power plug, always hold the plug and never pull the cord.** Failure to do so can cause a short circuit resulting in electrical shock or fire.
- **Do not remove the plug when your hands are wet.**
- **Do not use this unit near gas appliances or fireplaces.**
- Always unplug the unit when refilling the Humidifying Tray, cleaning the unit, or when the unit is not in use. Failure to do so can cause a short circuit resulting in electrical shock or fire.
- **In order to avoid safety hazards, if the power cord is damaged, it must be replaced by either the manufacturer, a service agent, a Sharp authorized Service Center or a similarly qualified service provider.**
- Only a Sharp Authorized Service Center should service this air purifier. Contact the nearest Service Center for any problems, adjustments, or repairs.
- Do not operate the unit in rooms where aerosol insecticides are present. Do not operate the unit in rooms where there is oily residue, incense, sparks from lit cigarettes, or chemical fumes in the air. Do not operate the unit in places where it may get wet, such as a bathroom.
- Be cautious when cleaning the unit. Strong corrosive cleansers can damage the exterior.
- When carrying / moving the unit, first remove the Humidifying Tray, and then hold the unit by the handles on both sides.
- Carrying / moving the unit when there is water in the Humidifying Tray can cause the following:
  - Electrical shock.
  - Damage to the unit caused by internal spillage.
  - Water spillage.
- Do not drink the water in the Humidifying Tray.
- Replace the water in the Humidifying Tray daily with fresh tap water, and regularly clean it (Ref. E-12 and E-13). When the unit is not in use, dispose of the water in the Humidifying Tray. Leaving water in the Humidifying Tray can cause mold, bacteria, and bad odors. In rare cases, such bacteria can be a health hazard.
- This appliance is not intended for use by persons (including children) with reduced physical, sensory, or mental capabilities, nor by persons with insufficient experience and knowledge of how to operate the unit, unless they are given proper supervision and instruction on how to use the unit by a person responsible for their safety. Do not allow children to play with the unit.

**NOTE** - What to do if the unit interferes with radio or TV reception

If the air purifier interferes with radio or television reception, try one or more of the following measures:

- Adjust or reposition the receiving antenna.
- Increase the distance between the unit and the radio or TV.
- Connect the equipment into an outlet on a circuit different from that of the radio or TV receiver.
- Consult the dealer or an experienced radio/TV technician for help.

## CAUTIONS CONCERNING OPERATION

- Do not operate the unit without the filters and the Humidifying Tray properly installed.
- Keep the unit away from water.
- Do not wash and reuse the HEPA filter and Deodorizing filter.  
Doing so will not improve filter performance and can also cause electric shock or operating malfunctions.
- Clean the exterior with a soft cloth only.  
Do not use volatile liquids or detergents. Doing so can damage or crack the exterior of the unit.  
In addition, doing so can cause sensor malfunctions.
- The frequency of descaling maintenance will depend on the hardness of and the impurities in the water that you use; the harder the water the more often descaling will be necessary.
- Before moving the unit, make sure it is not operating, and remove the Humidifying Tray while holding the side handle of the unit.
- When removing / reattaching the Humidifying Tray, be careful not to get your fingers caught inside the unit.
- When moving the unit, use the handles on both sides.  
Do not move the unit when it is in operation.
- Do not block the air intake or air outlet.
- Do not place the unit near or on hot objects, such as stoves or heaters, or where it may come into contact with steam.
- Always operate the unit in an upright position.

## INSTALLATION GUIDELINES

- When using the unit, place it at least 2 meters away from equipment that emits electric waves, such as televisions or radios, to avoid electrical interference.
- Avoid locations where the sensors are exposed to direct wind.  
Failure to do so can cause the unit to malfunction.
- Avoid locations where furniture, fabrics, or other objects can come in contact with the unit and interfere with the intake and outtake of air.
- Avoid locations where the unit is exposed to condensation or drastic changes in temperature.  
Appropriate room temperature is between 0 – 35 °C.
- Place the unit on a level and stable surface with sufficient air circulation.  
When placed on heavy carpet, the unit may vibrate slightly.  
Place the unit on a level surface to avoid water leakage from the Humidifying Tray.
- Avoid locations that generate grease or oily smoke.  
Failure to do so can cause the unit exterior to crack and the sensors to malfunction.
- The dust collecting ability of the unit is effective even when the unit is as close to 3 cm from the wall, the surrounding walls and floor may get dirty. Please place the unit at a distance from the wall.  
The wall directly behind the air outlet may become dirty over time. When using the unit for an extended period of time at the same location, periodically clean the walls adjacent to it.

## FILTER GUIDELINES

- Follow the instructions in this manual for proper filter care and maintenance.

# PART NAMES

## FRONT / BACK

### FRONT

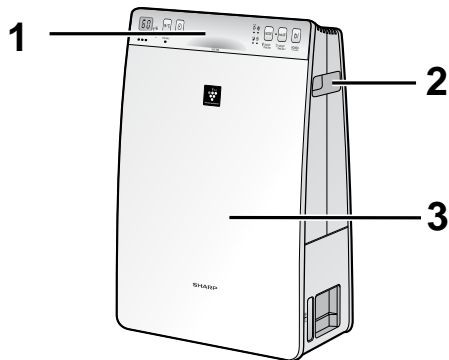

### BACK

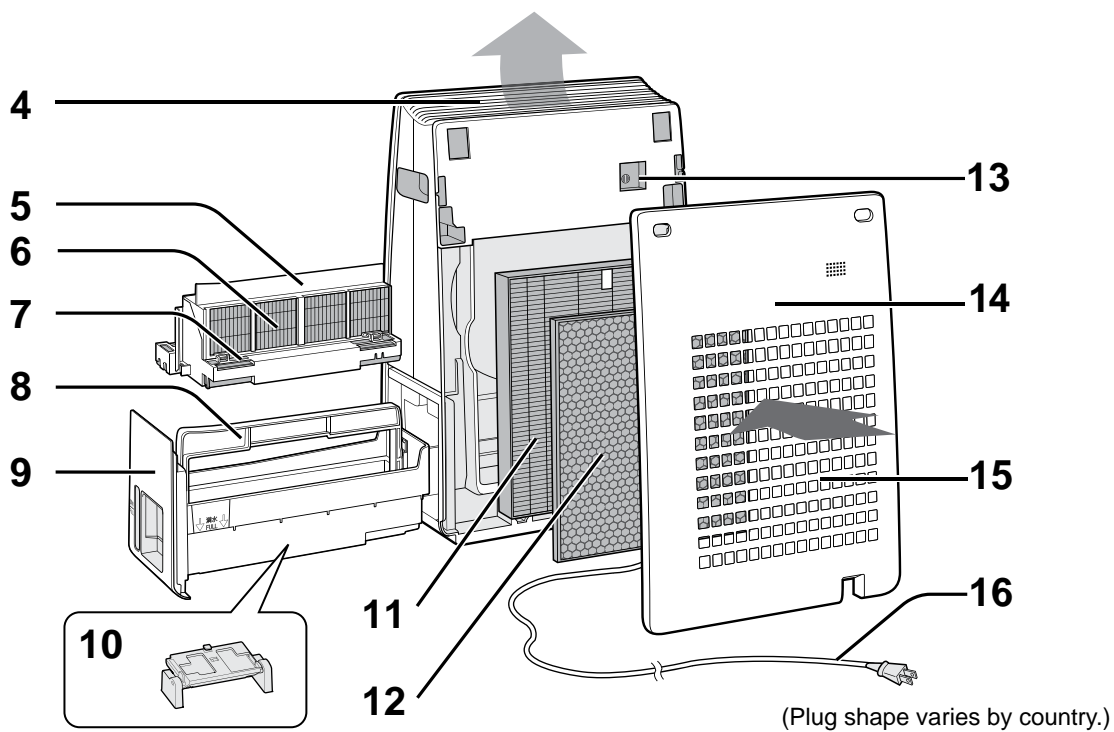

1	Operation Panel / Display (Ref.E-5)	9	Humidifying Tray
2	Handle (2 Locations)	10	Float
3	Main Unit	11	HEPA Filter
4	Air Outlet	12	Deodorizing Filter
5	Filter Frame	13	Sensor (internal)
6	Humidifying Filter	14	Back Panel (Pre-Filter)
7	Float (in Filter Frame)	15	Air Inlet
8	Tray Handle	16	Power Cord / Plug

# OPERATION PANEL / DISPLAY

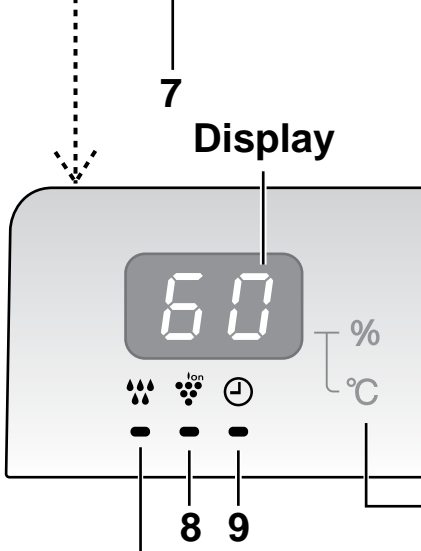
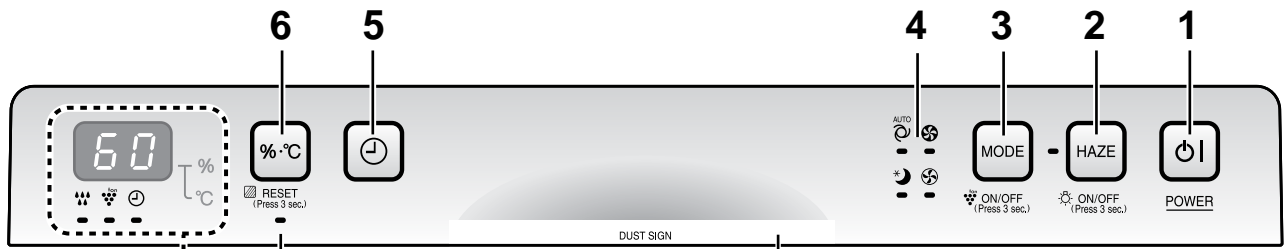

**Dust Sign**  
Indicates the air purify level 3 colors.

Green		Clean ↑ ↓ Impure
Orange		
Red		

**Humidify Light**

- Green..... Humidify ON
- Green..... Unit needs water (Flashing)
- Off..... Humidify OFF

**Humidity / Temperature monitor**  
Indicates the approximate humidity / temperature level in the room.

temperature 0 to 50°C is displayed at 1°C-intervals

-1°C or less                      51°C or more

humidity 6 to 99% is displayed at 1%-intervals

1	<b>POWER ON/OFF Button</b>	5	<b>OFF Timer Button</b>
2	<b>HAZE Mode Button / Indicator Light (green)</b>	6	<b>Display Select Button</b>
	<b>(Press 3 sec.) LIGHT ON/OFF Button</b>		<b>(Press 3 sec.) FILTER RESET Button</b>
3	<b>MODE Button</b>	7	<b>Filter Indicator Light (Orange)</b>
	<b>(Press 3 sec.) Plasmacluster Ion ON/OFF Button</b>	8	<b>Plasmacluster Ion Indicator Light (blue)</b>
4	<b>Fan Speed Indicator Lights (green)</b>	9	<b>OFF Timer Indicator Light (green)</b>

ENGLISH

# PREPARATION



Always be sure to remove the power plug from the wall outlet.

## FILTER INSTALLATION

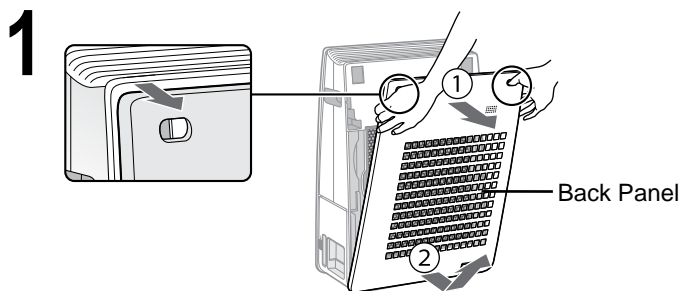

Remove the Back Panel.

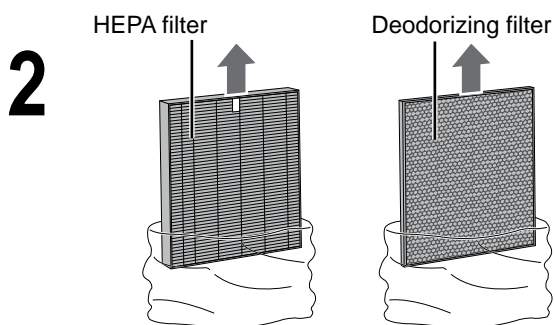

Remove the Filters from the plastic bag.

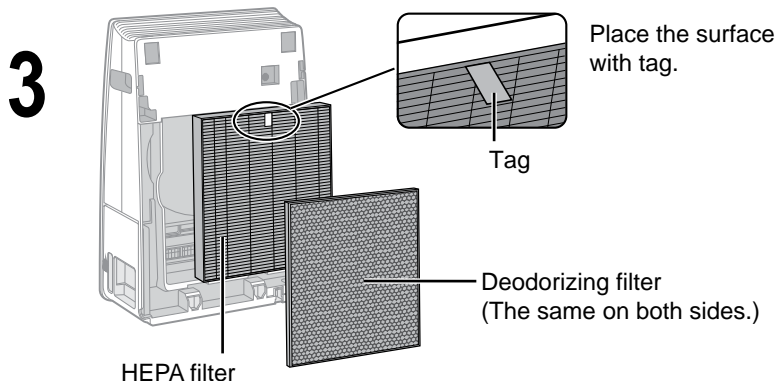

Install the Filters in the correct order as shown.

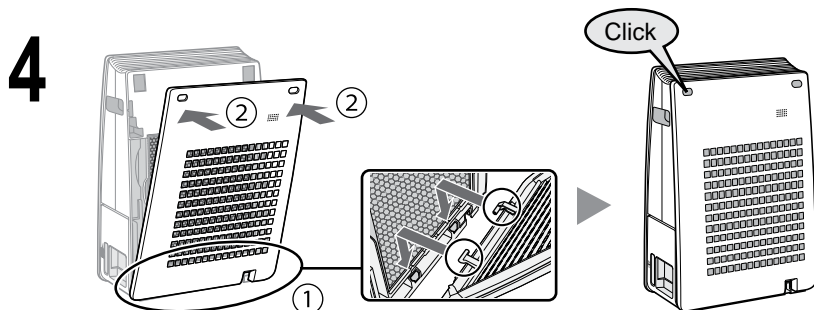

Install the Back Panel.



## REFILLING THE HUMIDIFYING TRAY

Humidify air passed through by vaporizing water pumped up from Humidifying Tray.  
The unit can be used even without water in the Humidifying Tray.

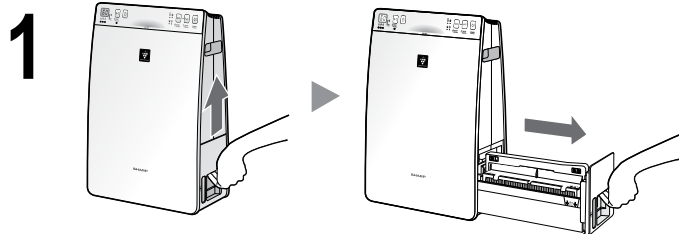

**Pull out the Humidifying Tray.**

### CAUTION

Clean the Humidifying Tray if it becomes dirty or there is a noticeable odor.  
(Ref. E-12, E-13)

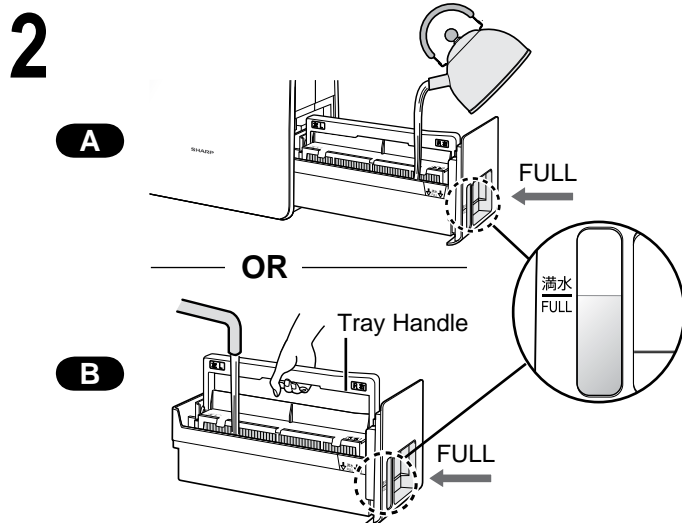

**Fill the Humidifying Tray with tap water by method A or B.**

### CAUTION

- The Filter Frame is floated up when water is filled.
- When carrying the Humidifying Tray, hold it with both hands or grip the Tray Handle.
- Gently fill it with water to avoid splash water.
- Do not fill beyond the “FULL” indicator. The Humidifying Tray does not get into the unit if water is filled too much.

**3 Install the Humidifying Tray.**

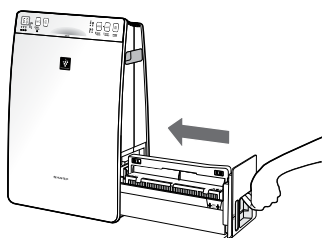

### CAUTION

- Return the Tray Handle to its original position before installing.

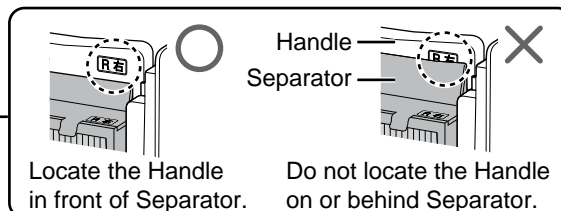
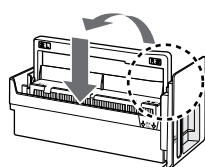

### CAUTION

- Do not expose the unit to water. Doing so can cause a short circuit or electrical shock.
- Use only fresh tap water. Using other water sources risks the growth of molds, fungi, or bacteria.
- Do not use hot water (40 °C), chemical agents, aromatic substances. Doing so can deform the unit or cause it to malfunction.
- When removing and installing the Humidifying Tray, be careful not to spill any water.

# OPERATION

## Power ON / OFF

### START

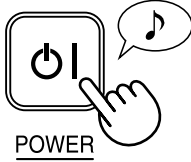

### STOP

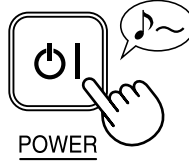

- Select the desired fan speed by **MODE**.
- Unless the power cord has been unplugged, the operation starts in the previous mode it was operated in.

## HAZE

It operates at Max High fan speed for 10 minutes, followed by 50 minutes operation at High fan speed and then alternates between Low and High level for 20 minutes each.

### START

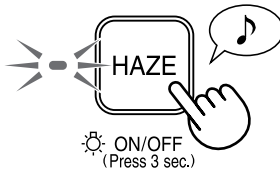

10 minutes: Max High fan level
50 minutes: High fan level
20 minutes: Low fan level
20 minutes: High fan level

### NOTE

- It is possible to switch this mode to another while operating.

## FAN SPEED

Select the desired fan speed.

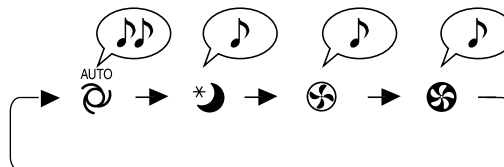
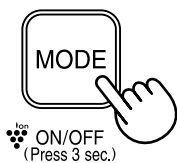

### NOTE

#### SLEEP \*

- Front surface Indicators go off automatically.

#### AUTO

- The fan speed is automatically switched between HIGH and LOW depending on the humidity and the amount of impurities in the room.

# USEFUL FUNCTION

## LIGHT CONTROL

You can set the front surface Indicators to OFF when the Indicator is too bright.

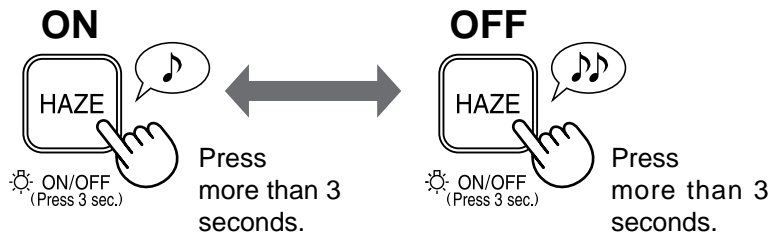

## Plasmacluster Ion ON/OFF

When Plasmacluster Ion is ON, the Plasmacluster Ion Indicator Light is on. (blue)

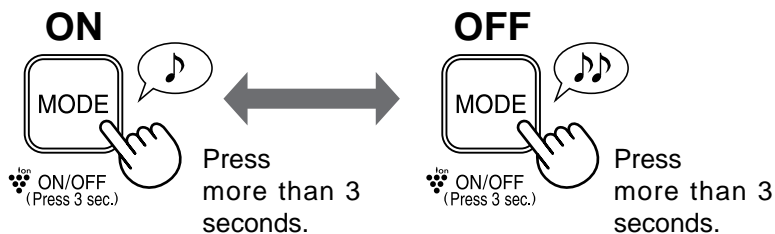

### NOTE

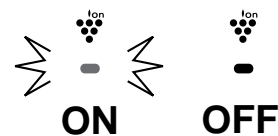

ENGLISH

## Changing display (humidity / temperature)

You can select either humidity or temperature at the time to be displayed.

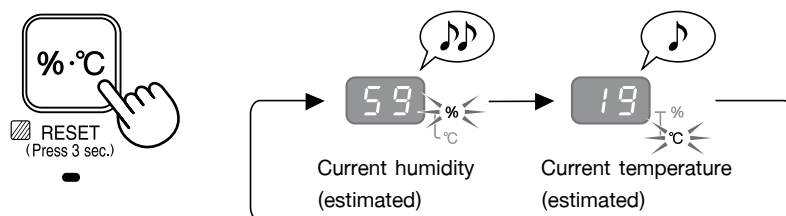

### NOTE

Current temperature and current humidity indicate the estimated values.

The values may be different from values indicated by other temperature gauge hygrometer.

- There is no function for adjusting the temperature.
- Humidity setting cannot be adjusted.
- Cannot dehumidify .

# USEFUL FUNCTION

## Off TIMER

Select the length of time you want. The unit automatically stops once the selected time is reached.

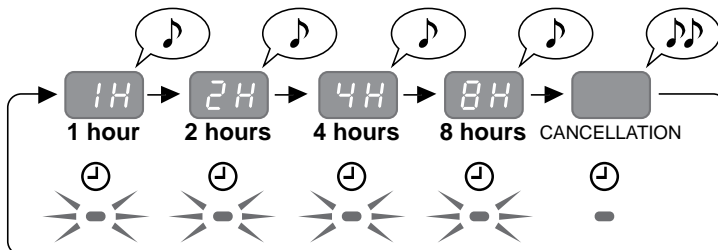
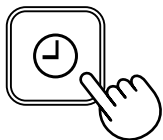

### NOTE

- Pressing displays the remaining time.
- To reset the operating time, press while the remaining time is being displayed.

## Auto RESTART

If the unit is unplugged or if there is a power failure, the unit will resume operation with the previous settings after power is restored. The default setting is ON.

### ON

(with the unit OFF)

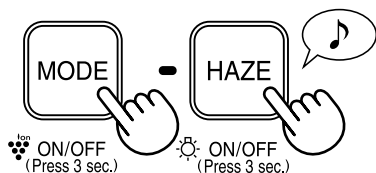

Press both buttons at the same time for 3 seconds or more.

### OFF

(with the unit OFF)

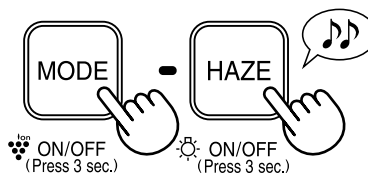

Press both buttons at the same time for 3 seconds or more.

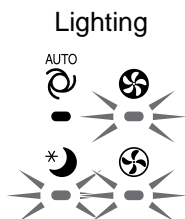

If the , and indicators light up for 10 seconds, the setting is completed.

# CARE AND MAINTENANCE



## FILTER INDICATOR

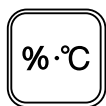

RESET  
(Press 3 sec.)

The filter Indicator Light will turn on after approximately 720 hours. (30 days x 24 hours = 720 hours)

This is a reminder to perform the maintenance described below. (Ref.E-11,E-12,E-13,E-14)



After performing maintenance, reset the Filter Indicator.

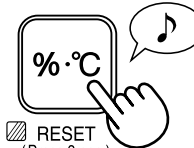

RESET  
(Press 3 sec.)

Press more than 3 seconds.

## CARE INDEX

In case of using at the location where air pollution and odor are significant, maintain frequently even if Filter Indicator Light is not ON.

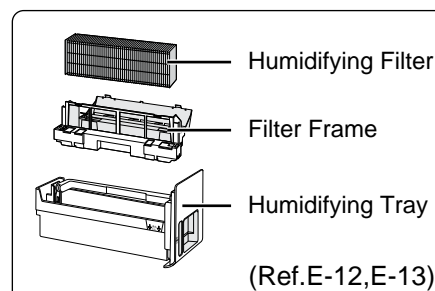
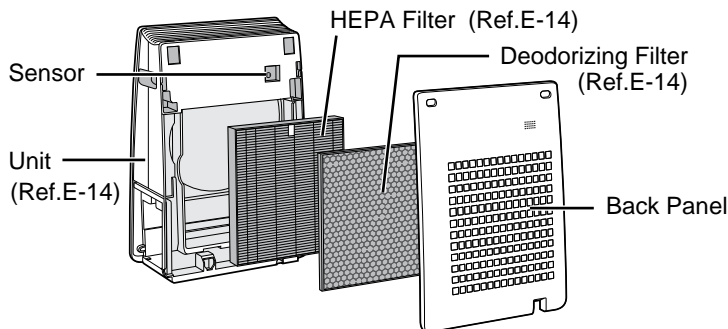

ENGLISH

## BACK PANEL

## SENSOR

Gently remove dust with an appropriate cleaning tool, such as a vacuum cleaner with the proper attachment.

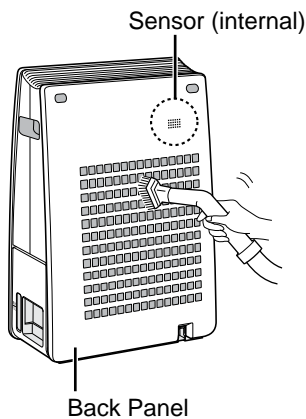

**NOTE** How to clean when overly dirty

### BACK PANEL

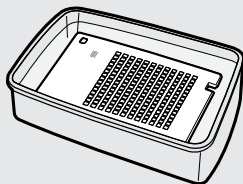

1. Add a small amount of kitchen detergent to water and soak for about 10 minutes.

### CAUTION

- DO NOT apply excessive pressure when scrubbing the back panel.
2. Rinse off the kitchen detergent with clean water.
  3. Completely dry the filter in a well-ventilated area.

## SENSOR

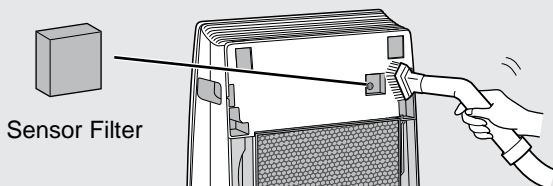

1. Remove the Back Panel and removing the Sensor Filter.
2. Gently remove dust from the Sensor with an appropriate cleaning tool, such as a vacuum cleaner with the proper attachment.
3. If the Sensor Filter is overly dirty, wash it with water and dry it thoroughly.

# CARE AND MAINTENANCE



## HUMIDIFYING FILTER / TRAY

Odor occurrence may be suppressed when washing Humidifying Filter and Humidifying Tray with water carefully even if the Filter Indicator Light is not ON.

### Remove the Humidifying Filter from the Tray.

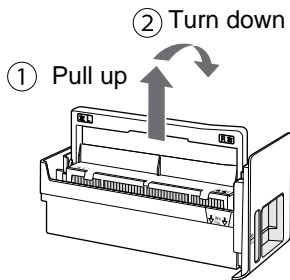

Turn the handle down on the reverse side.

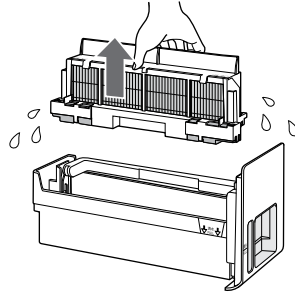

Remove the Filter Frame.

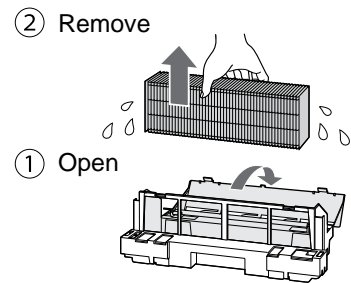

Remove the Humidifying Filter.

### CAUTION

- Drops of water may drip from the Humidifying Filter and the Filter Frame.

### Rinse the Humidifying Tray, the Filter Frame and the Humidifying Filter.

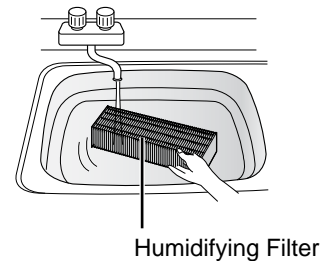
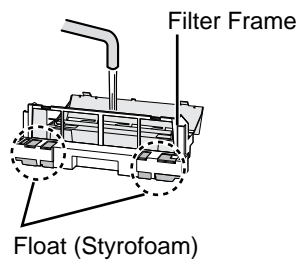
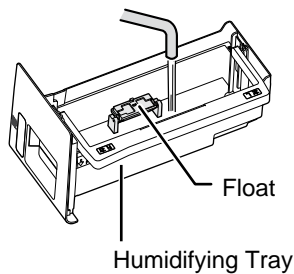

### CAUTION

- Do not remove the Floats.
- If the Float comes off from the Humidifying Tray, install it in the order shown below.

### Cross-Section view

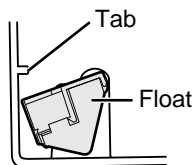

1. Insert the float under this tab.

3. Insert the tab on the other side of the float into the hole.

2. Insert the tab of the float into the hole.

Always be sure to remove the power plug from the wall outlet.

**NOTE** How to remove the water scale

**Recommended descaling solutions**

- Citric acid (available at some drugstores)
- 100% bottled lemon juice with no pulp.

<with citric acid>



<with lemon juice>



1. Soak in water with a descaling solution for about more 30 minutes.

**CAUTION**

- When using lemon juice as your descaling solution, allow for more soak time.
2. Rinse off the descaling solution with plenty of water.

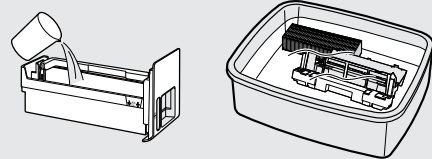

2

**NOTE** How to clean the Humidifying Tray and the Filter Frame when overly dirty

1. • Remove the Filter Frame from the Humidifying Tray and fill it with water until the "FULL" indicator.
  - Put the Filter Frame in water.
2. Add a small amount of kitchen detergent to the water.
3. Soak for 30 minutes.
4. Rinse off the kitchen detergent with clean water.
  - Clean any hard-to-reach parts which with a cotton swab or toothbrush.

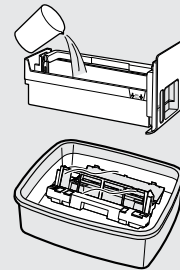

ENGLISH

After maintenance, correctly reattach the parts.

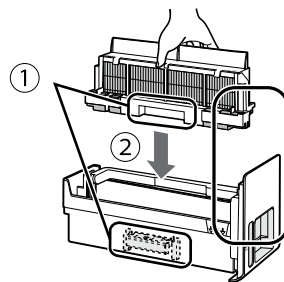
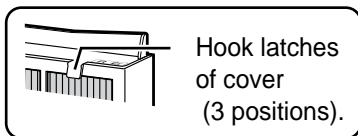
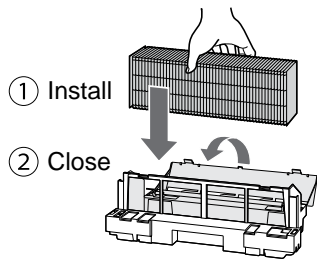

- 1 Align the directions.
- 2 Install the Humidifying Filter by fitting the grooves at left and right side to the guides on the Humidifying Tray.

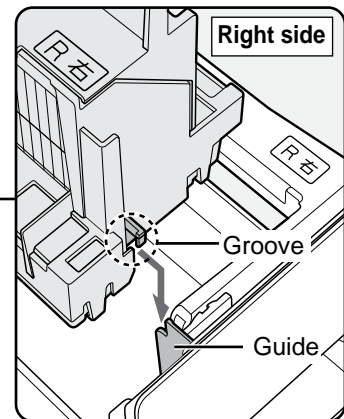

Also in the same left side.

3

Return the Tray Handle to its original position.

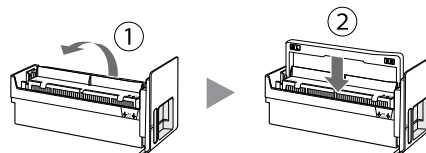

- 1 Lift the Tray Handle.
- 2 Return it to its original position.

4

# CARE AND MAINTENANCE



## UNIT

Wipe with a dry, soft cloth.



## CAUTION

- Do not use volatile fluids.  
Benzene paint thinner or polishing powder can damage the surface.
- Do not use detergents.  
Detergent ingredients can damage the unit.

## CLEANING FILTERS

Gently remove dust with an appropriate cleaning tool, such as a vacuum cleaner with the proper attachment.

In case of using at the location where air pollution and odor are significant, maintain frequently even if Filter Indicator Light is not ON.

### DEODORIZING FILTER

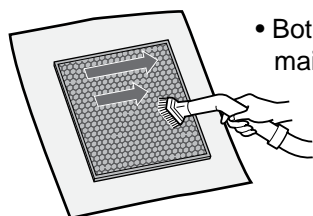

- Both surfaces can be maintained.

### HEPA FILTER

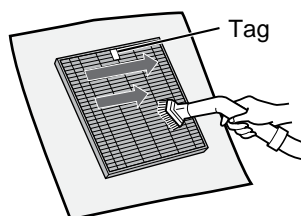

- Maintain only the tagged surface. Do not clean up the opposite surface.

**CAUTION** • Do not wash the filters. Do not expose to sunlight.

Some odors absorbed by the filters will break down over time, causing additional odors. Depending on usage conditions, and especially if the product is used in environments significantly more severe than a normal household, these odors may become noticeable sooner than expected.

Replace the filter in those cases or if dust is unable to be removed after maintenance.



Always be sure to remove the power plug from the wall outlet.

## FILTER REPLACEMENT

### LIFE OF FILTERS

Filter life varies depending on the room environment, usage conditions, and location of the unit. Lifespan of HEPA filter and Deodorizing filter and replacement suggestions are based on purifying a room in which 5 cigarettes are smoked per day and the unit's dust collection and deodorizing performance has declined to half the level of a new filter.

We recommend replacing the filter more frequently if the unit is used in conditions significantly more severe (HAZE etc.,) than a normal household.

•HEPA Filter	About 2 years after first use
•Deodorizing Filter	About 2 years after first use
•Humidifying Filter	About 5 years after first use

### Replacement Filter Model

Consult your dealer when purchasing a replacement filter.

AIR PURIFIER MODEL	REPLACEMENT FILTER MODEL		
	HEPA Filter : 1 unit	Deodorizing Filter : 1 unit	Humidifying Filter : 1 unit
KC-F30E KC-F30L	FZ-F30HFE	FZ-F30DFE	FZ-F30MFE

#### NOTE

Use the date label to remind you when to replace the filter. There is the date label on the left side of the unit.

### Disposing of filters

Dispose of used filters according to local laws and regulations.

HEPA Filter material :

- Filter : Polypropylene
- Frame : Polyester

Deodorizing Filter material :

- Filter : Activated charcoal, Polyethylene terephthalate, Polypropylene
- Frame : Paper

Humidifying Filter material :

- Filter : Rayon, Polyester

#### Humidifying Filter

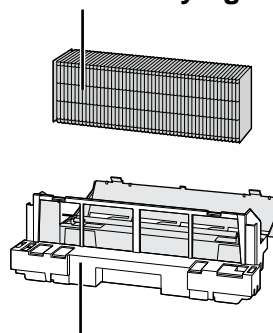

Do not throw away the Filter Frame (gray)

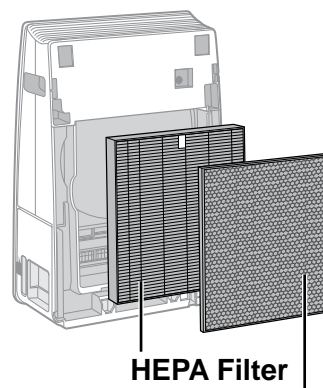

HEPA Filter

Deodorizing Filter



ENGLISH

# TROUBLESHOOTING

Before calling for service, review the troubleshooting chart below to make sure that the problem is not a unit malfunction.

SYMPTOM	REMEDY (the following are not due to a malfunction)
Odor and smoke persists.	<ul style="list-style-type: none"> <li>Check the filters. If they appear to be extremely dirty, clean or replace them. (Ref. E-11,E-12,E-13,E-14,E-15)</li> </ul>
The Dust Sign light is green even when the air is not clean.	<ul style="list-style-type: none"> <li>The air may have been dirty when the unit was plugged in. Unplug the unit, wait one minute, and then plug the unit in again.</li> </ul>
The Dust Sign light is orange or red even when the air is clean.	<ul style="list-style-type: none"> <li>Dirty or clogged dust sensor openings interfere with sensor operation. Gently clean the back panel. (Ref. E-11).</li> </ul>
The unit makes a clicking or ticking sound.	<ul style="list-style-type: none"> <li>The unit may make clicking or ticking sounds when it is generating ions.</li> </ul>
Air discharged from the unit has an odor.	<ul style="list-style-type: none"> <li>Check to see if the filters are extremely dirty.</li> <li>Clean or replace the filters.</li> <li>Plasmacluster Air Purifiers emit small traces of ozone that can produce an odor.</li> </ul>
The unit does not operate when cigarette smoke is in the air.	<ul style="list-style-type: none"> <li>Check to see if the unit is installed in a location that makes it difficult for the sensors to detect cigarette smoke.</li> <li>Check to see if the dust sensor openings are blocked or clogged. If they are blocked or clogged, clean the back panel. (Ref. E-11)</li> </ul>
The Filter Indicator Light is on.	<ul style="list-style-type: none"> <li>Whenever replacing the filters, connect the power cord to an outlet and then press the Filter Reset Button.</li> </ul>
The Dust Sign lights are turned off.	<ul style="list-style-type: none"> <li>Check to see if the Lights OFF Mode is selected. If it is selected, press the Light ON/OFF Button to turn the indicator lights on. (Ref. E-9)</li> <li>Check to see if the SLEEP mode is selected. (Ref. E-8)</li> </ul>
The Humidify Light does not light off when the Humidifying Tray is empty.	<ul style="list-style-type: none"> <li>Clean the Humidifying Tray. Make sure that the unit is on a level surface.</li> </ul>
The water level in the Humidifying Tray does not decrease or decreases slowly.	<ul style="list-style-type: none"> <li>Check to see if the Humidifying Tray is correctly installed. Check the Humidifying Filter.</li> <li>If the Humidifying Filter is extremely dirty, clean or replace it. (Ref. E-12, E-13, E-15).</li> <li>Humidification amount gets lower when humidity reaches to the proper amount (55 ~ 65%) by the actuation of humidity sensor in the case of fan speed automatic.</li> </ul>
The Dust Sign lights change color frequently.	<ul style="list-style-type: none"> <li>The Dust Sign lights automatically change color when the dust sensor detect impurities.</li> </ul>
There is a discrepancy between the unit's Humidity Monitor and another hygrometer in the room.	<ul style="list-style-type: none"> <li>There is a difference in the humidity level within the same room.</li> <li>The sensor have different measurement parameters.</li> <li>If the monitor indicates TEMPERATURE, press the Display Select Button. (Ref. E-9)</li> </ul>

## ERROR DISPLAY If the error continues to occur, contact a Sharp Service Center.

DIGITAL INDICATION	ERROR DETAILS	REMEDY
	Fan motor error.	Unplug the unit, wait one minute, then plug the unit in again.
	Temperature-humidity sensor error.	

# SPECIFICATIONS

Power supply		220-240V 50-60Hz		
Fan Speed Adjustment		MAX	MED	SLEEP
CLEAN AIR	Fan Speed (m <sup>3</sup> /hour)	180	125	52
	Rated Power (W)	27	12	4.1
	Noise Level (dBA)	48	38	21
CLEAN AIR & HUMIDIFY	Fan Speed (m <sup>3</sup> /hour)	180	125	52
	Rated Power (W)	27	12	4.1
	Noise Level (dBA)	48	38	21
	Humidification (mL/hour)*1	350	280	140
Recommended Room Size (m <sup>2</sup> )*2		~21		
High density Plasmacluster ion recommended room size (m <sup>2</sup> )*3		~17		
Humidifying Tray Capacity (L)		1.8		
Sensors		Dust / Temperature & Humidity		
Filter type	Dust collection	HEPA *4		
	Deodorization	Deodorizing		
Cord Length (m)		2.0		
Dimensions (mm)		380 (W) × 197 (D) × 570 (H)		
Weight (kg)		7.2		

ENGLISH

\*1 • The amount of humidification changes in accordance with indoor and outdoor temperature and humidity.

The amount of humidification increases as temperatures rises or humidity decreases.

The amount of humidification decreases as temperatures decrease or humidity rises.

• Measurement Conditions : 20 °C, 30 % humidity (JEM1426)

\*2 • The recommended room size is appropriate for operating the unit of maximum fan speed.

• The recommended room size is an area in which a given amount of dust particles can be removed in 30 minutes.

\*3 • Room size in which approximately 7000 ions per cubic centimeter can be measured in the center of the room when the unit is placed next to a wall, is running at maximum settings, and is at a height of approximately 1.2 meters from the floor.

\*4 • The filter removes more than 99.97% of particles at least 0.3-microns in size. (JEM1467)

## Standby Power

When the unit's power plug is inserted in a wall outlet it consumes about 0.9 watts of standby power in order to operate electrical circuits.

To conserve energy, unplug the power cord when the unit is not in use.

**Sebelum mengendalikan pembersih udara baru anda,  
sila baca maklumat berikut**

Pembersih udara menyedut udara dalam bilik melalui pengambilan udara, mengedarkan melalui Prapenapis, Penapis Penyahbau dan Penapis HEPA di dalam unit, dan kemudian melepaskannya melalui saluran udara. Penapis HEPA boleh menyingkirkan 99.97% habuk sekecil 0.3 mikron yang dapat melepasi penapis.

Penapis Penyahbau menyerap bau sedikit demi sedikit semasa udara mengalir melalui penapis.

Sesetengah bau yang diserap oleh penapis boleh terurai lama-kelamaan, menyebabkan bau semakin kuat. Bergantung pada keadaan penggunaan, dan terutamanya jika produk digunakan dalam persekitaran yang jauh lebih teruk daripada rumah biasa, bau ini boleh dihidu lebih cepat daripada yang dijangkakan. Jika bau masih berterusan, gantikan penapis. (Ruj.M-14)

**NOTA**

- Pembersih udara direka untuk menyingkirkan habuk yang terampai dalam udara dan bau. Pembersih udara ini bukan direka untuk menapis gas berbahaya seperti karbon monoksida yang terkandung dalam asap rokok. Pembersih udara mungkin tidak menyingkirkan sepenuhnya bau jika punca bau masih ada.

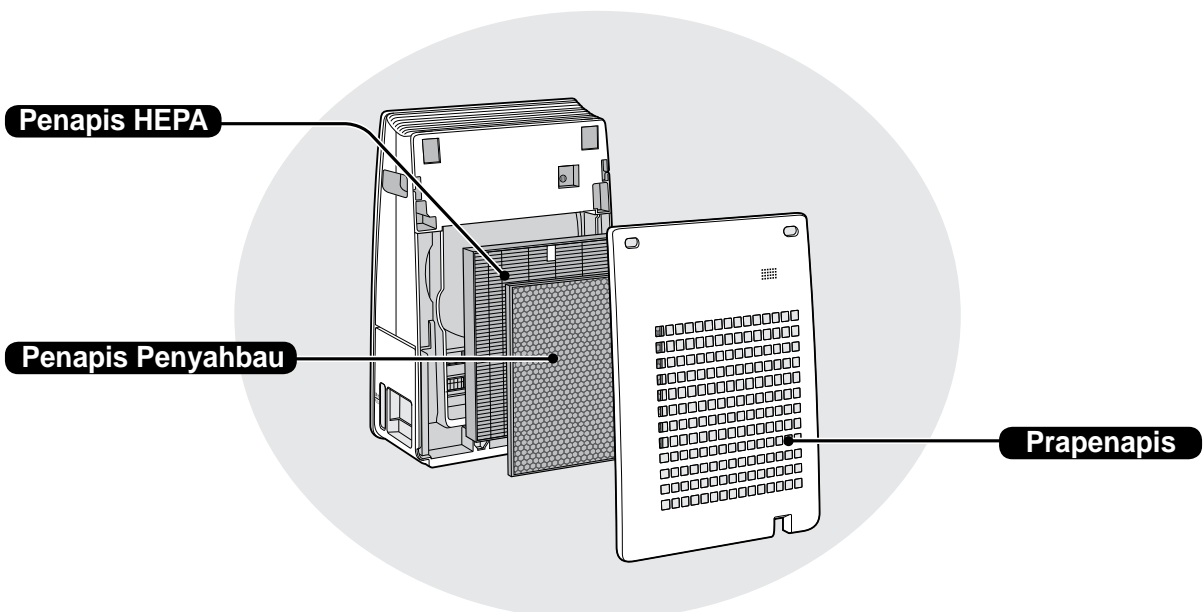

# B. MELAYU

## CIRI-CIRI

**Gabungan Unik Teknologi Rawatan Udara Sistem Penapisan Tiga Serangkai + Plasmacluster + Pelembapan**

### MEMERANGKAP HABUK\*

Prapenapis memerangkap habuk dan zarah-zarah besar yang lain dalam udara.

### MENGURANGKAN BAU

Penapis Penyahbau menyerap banyak bau biasa yang terdapat di rumah.

### MENGURANGKAN DEBUNGA & KULAPUK\*

Penapis HEPA memerangkap 99.97% zarah sekecil 0.3 mikron.

### MENYEGARKAN

Dengan mengeluarkan ion positif dan negatif dalam nisbah yang seimbang, rawatan udara Plasmacluster adalah proses yang semula jadi.

### MELEMBAPKAN

Boleh beroperasi sehingga 5 jam bagi setiap isian.\*\*

\* Apabila udara beredar melalui sistem penapis.

\*\*Saiz bilik: sehingga 16 m<sup>2</sup>

Teknologi penderia sentiasa memantau kualiti udara, dan secara automatik menyesuaikan operasi berdasarkan tahap ketulenan dan kelembapan udara.

## ISI KANDUNGAN

ARAHAN KESELAMATAN PENTING .....	M-2
NAMA BAHAGIAN.....	M-4
PERSEDIAAN.....	M-6
OPERASI.....	M-8
FUNGSI BERGUNA .....	M-10
PENJAGAAN DAN PENYELENGGARAAN ...	M-11
PENYELESAIAN MASALAH .....	M-16
SPESIFIKASI .....	M-17

Terima kasih kerana membeli Pembersih Udara SHARP ini. Sila baca manual ini dengan teliti sebelum menggunakan pembersih udara anda. Selepas membacanya, simpan manual di lokasi yang mudah dicari untuk rujukan pada masa akan datang.

# ARAHAN KESELAMATAN PENTING

Sentiasa patuhi langkah berjaga-jaga apabila menggunakan peralatan elektrik, termasuklah yang berikut:

**AMARAN** - Sentiasa awasi perkara berikut bagi mengurangkan risiko kejutan elektrik, kebakaran, atau kecederaan:

- Baca semua arahan sebelum menggunakan unit ini.
- Hanya gunakan salur keluar 220-240 volt.
- **Jangan gunakan unit ini jika kord kuasa atau palamnya rosak, atau sambungan ke salur keluar dinding longgar.**
- Dari semasa ke semasa buang habuk yang melekat pada palam.
- **Jangan masukkan jari atau objek asing ke dalam salur masuk atau salur keluar udara.**
- **Sentiasa pegang palam dan jangan sesekali tarik kordnya apabila hendak menanggalkan palam kuasa.**  
Kegagalan berbuat demikian boleh menyebabkan berlaku litar pintas yang mengakibatkan kejutan elektrik atau kebakaran.
- **Jangan tanggalkan palam dengan tangan yang basah.**
- **Jangan gunakan unit ini berhampiran perkakas yang menggunakan gas atau tempat berdiang.**
- Sentiasa cabut palam apabila mengisi semula Dulang Pelembap, membersihkan unit, atau apabila unit tidak digunakan. Kegagalan berbuat demikian boleh menyebabkan berlaku litar pintas yang mengakibatkan kejutan elektrik atau kebakaran.
- **Untuk keselamatan, jika kord kuasa rosak, ia mestilah diganti sama ada melalui pengilang agen perkhidmatan, Pusat Servis Sharp atau pembekal perkhidmatan yang disahkan.**
- Hanya Pusat Servis Sharp yang Sah boleh menservis pembersih udara ini. Sila hubungi Pusat Servis yang berdekatan bagi sebarang masalah, pelarasan atau pembaikan.
- Jangan kendalikan unit dalam bilik yang terdapat aerosol racun serangga. Jangan kendalikan unit dalam bilik yang terdapat kesan berminyak, kemenyan, puntung api daripada rokok yang dinyalakan, atau wasap kimia di udara. Jangan kendalikan unit di tempat yang basah, seperti bilik mandi.
- Sila berhati-hati semasa membersihkan unit ini. Bahan pencuci yang kuat mengakis boleh merosakkan bahagian luar unit.
- Apabila mengangkat / mengalih unit ini, keluarkan dahulu Dulang Pelembap, dan kemudian pegang unit dengan pemegang di kedua-dua sisinya.
- Mengangkat / mengalih unit dengan air berada dalam Dulang Pelembap boleh menyebabkan yang berikut:
  - Kejutan elektrik.
  - Kerosakan kepada unit disebabkan oleh tumpahan dalaman.
  - Tumpahan air.
- Jangan minum air di dalam Dulang Pelembap.
- Tukar air di dalam Dulang Pelembap setiap hari dengan air bersih dari paip dan selalulah bersihkannya (Ruj. M-12 dan M-13). Apabila unit ini tidak digunakan, sila buang air di dalam Dulang Pelembap.  
Membiarkan air dalam Dulang Pelembap boleh mengakibatkan kulapuk, bakteria, dan bau busuk. Dalam kes-kes yang jarang berlaku, bakteria ini boleh membahayakan kesihatan.
- Perkakas ini bukan untuk kegunaan individu (termasuk kanak-kanak) yang kurang upaya dari segi, deria, atau mental, dan individu yang tidak mempunyai pengalaman dan pengetahuan yang mencukupi tentang bagaimana untuk mengendalikan unit, melainkan jika mereka diberi penyeliaan dan arahan mengenai cara untuk menggunakan unit ini dari individu yang bertanggungjawab atas keselamatan mereka. Jangan benarkan kanak-kanak bermain dengan unit.

**PERHATIAN** - Apa yang perlu dilakukan jika unit mengganggu penerimaan radio atau TV  
Jika pembersih udara mengganggu penerimaan radio atau televisyen, cuba salah satu daripada langkah yang berikut

- Laraskan atau ubah kedudukan antena penerima.
- Jauhkan unit dari penerima radio/TV.
- Sambungkan peralatan ke dalam alur keluar pada litar yang berbeza daripada penerima radio atau TV.
- Dapatkan nasihat daripada penjual atau juruteknik radio/TV yang berpengalaman.

## AMARAN BERKAITAN OPERASI

- Jangan kendalikan unit ini tanpa penapis dan Dulang Pelembapnya terpasang rapi.
- Pastikan unit utama jauh dari air.
- Jangan cuci dan guna semula penapis HEPA dan penapis Penyahbau.  
Berbuat demikian akan menurunkan prestasi penapis dan juga boleh menyebabkan kejutan elektrik atau operasi mengalami kerosakan.
- Bersihkan bahagian luarnya dengan kain lembut sahaja.  
Jangan gunakan cecair yang mudah meruap atau bahan pencuci. Berbuat demikian boleh merosakkan atau meretakkan bahagian luar unit.  
Di samping itu, ia boleh menyebabkan kerosakan pada penerima.
- Kekekapan penyelenggaraan pembuangan kerak kapur bergantung pada kekerasan atau ketaktulenan air yang anda gunakan; semakin keras airnya, semakin kerap anda perlu membuang kerak kapur yang melekat pada tangki.
- Sebelum mengalihkan unit, pastikan ia tidak beroperasi, dan keluarkan Dulang Pelembap sambil memegang pemegang sisi unit.
- Apabila mengeluarkan / memasang semula Dulang Pelembap, berhati-hati agar jari anda tidak tersepit dalam unit.
- Apabila mengalihkannya, gunakan pemegang di kedua-dua sisinya.  
Jangan alihkan unit semasa ia sedang beroperasi.
- Jangan halang salur masuk atau salur keluar udara.
- Jangan letakkan unit berhampiran atau pada objek panas, seperti dapur atau pemanas, atau di mana ia boleh terkena wap.
- Sentiasa kendalikan unit ini dalam kedudukan menegak.

## GARIS PANDUAN PEMASANGAN

- Apabila menggunakan unit, letakkan sekurang-kurangnya 2 meter daripada peralatan yang mengeluarkan gelombang elektrik, seperti televisyen atau radio, bagi mengelakkan gangguan elektrik.
- Elakkan lokasi di mana penerima terdedah secara terus kepada angin.  
Kegagalan mengambil langkah tersebut boleh mengakibatkan unit pincang tugas.
- Elakkan lokasi di mana perabot, kain, atau objek lain boleh terkena pada unit dan mengganggu pengambilan serta pengeluaran udara.
- Elakkan lokasi di mana unit terdedah kepada pemeluwapan atau perubahan drastik suhu.  
Suhu bilik yang sesuai adalah antara 0 – 35 °C.
- Letakkan unit di atas permukaan yang rata dan stabil dengan peredaran udara yang mencukupi.  
Apabila diletakkan di atas permaidani tebal, unit ini akan bergetar sedikit.  
Letakkan unit ini di atas permukaan yang rata untuk mengelakkan kebocoran air dari Dulang Pelembap.
- Elakkan daripada lokasi yang mengumpulkan gris atau wasap berminyak.  
Berbuat demikian boleh menyebabkan bahagian luar unit retak dan penerima rosak.
- Kebolehan unit mengumpul habuk adalah efektif walaupun semasa unit berdekatan 3 cm daripada dinding, dinding sekitar dan lantai mungkin menjadi kotor. Sila letakkan unit pada satu jarak daripada dinding.  
Dinding yang betul-betul di belakang salur udara mungkin akan menjadi kotor lama-kelamaan.  
Apabila menggunakan unit untuk satu tempoh masa yang lama di lokasi yang sama, bersihkan dinding berdekatan dengannya secara berkala.

## GARIS PANDUAN PENAPIS

- Ikuti arahan dalam manual untuk penjagaan penapis dan penyelenggaraan yang betul.

# NAMA BAHAGIAN

## DEPAN / BELAKANG

### DEPAN

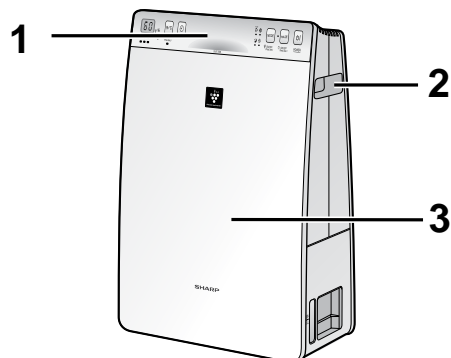

### BELAKANG

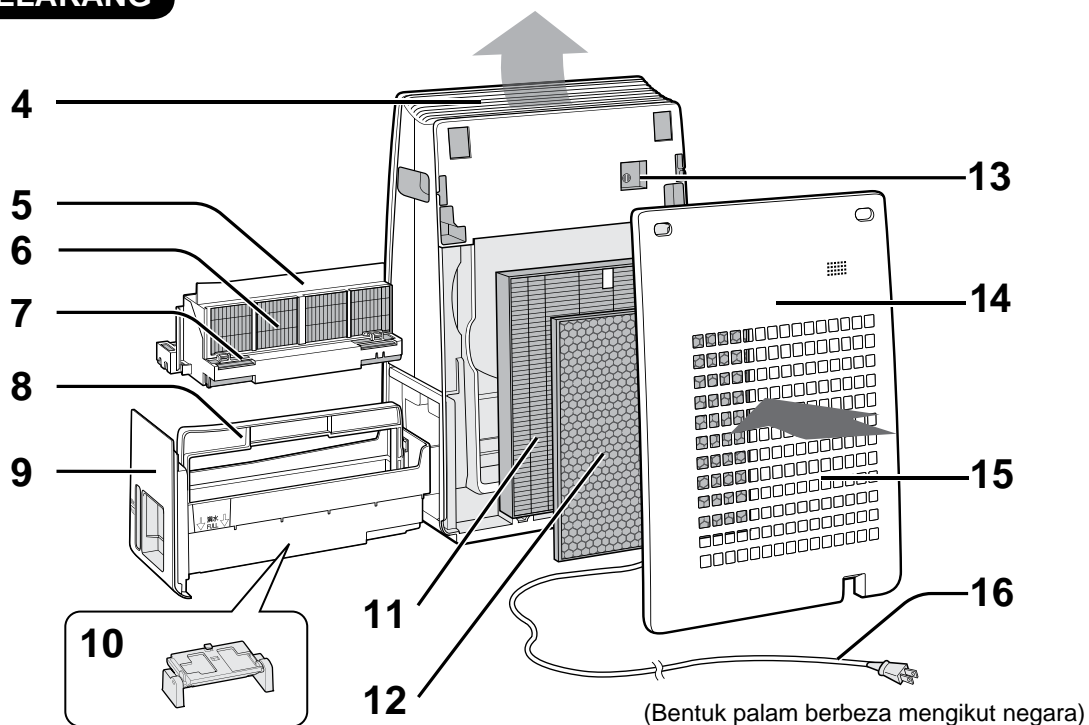

1	Panel operasi /Paparasi (Ruj.M-5)	9	Dulang Pelembap
2	Pemegang (2 Tempat)	10	Pelampung
3	Unit Utama	11	Penapis HEPA
4	Salur Keluar Udara	12	Penapis Penyahbau
5	Rangka Penapis	13	Penderia (dalaman)
6	Penapis Pelembap	14	Panel Belakang (Prapenapis)
7	Pelampung (dalam Rangka Penapis)	15	Salur Masuk Udara
8	Pemegang Dulang	16	Kord / Palam Kuasa



## PANEL OPERASI / Paparan

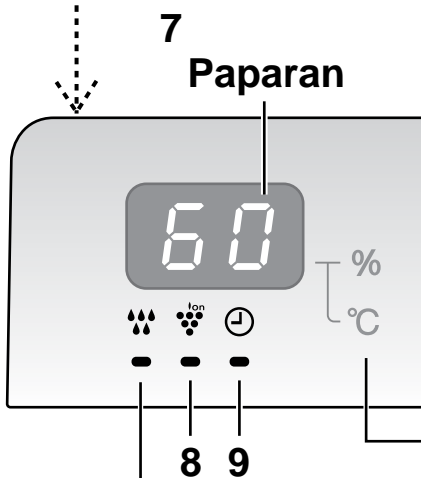
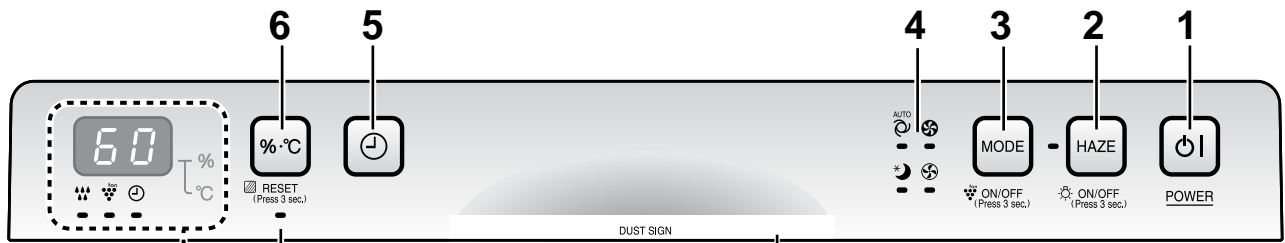

**Tanda Habuk**  
Menunjukkan kebersihan udara mengikut 3 tahap kod warna.

Hijau		Bersih ↑ ↓ Kotor
Jingga		
Merah		

**Lampu Kelembapan**

Hijau..... Kelembapan HIDUP

Hijau..... Unit perlukan air (Berkelip)

mati ..... Kelembapan MATI

**Monitor Kelembapan /Suhu**  
Menunjukkan anggaran paras kelembapan / suhu di dalam bilik.

suhu 0 sehingga 50°C dipaparkan pada selang 1°C

-1°C atau kurang                      51°C atau lebih

kelembapan 6 sehingga 99% dipaparkan pada selang 1%

1	Butang KUASA HIDUP/MATI	5	Butang Pemasa MATI
2	Butang Mod JEREBU / Lampu Penunjuk (hijau) (Tekan 3 saat) Butang LAMPU HIDUP/MATI	6	Butang Pilihan Paparan (Tekan 3 saat) Butang SET SEMULA LAMPU
3	Butang MODE (Tekan 3 saat) Butang Ion Plasmacluster HIDUP/MATI	7	Lampu Penunjuk Penapis (Oren)
4	Lampu Penunjuk Kelajuan Kipas (hijau)	8	Lampu Penunjuk Ion Plasmacluster (biru)
		9	Lampu Penunjuk Pemasa MATI (hijau)

B. MELAYU



## PEMASANGAN PENAPIS

1

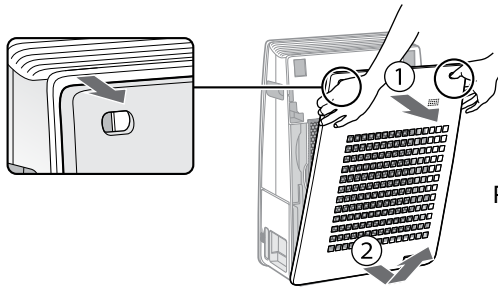

Panel Belakang

Tanggalkan Panel Belakang.

2

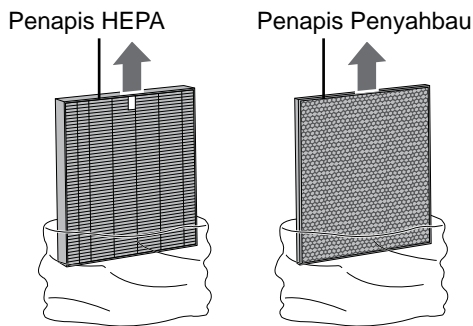

Tanggalkan Penapis dari beg plastik.

3

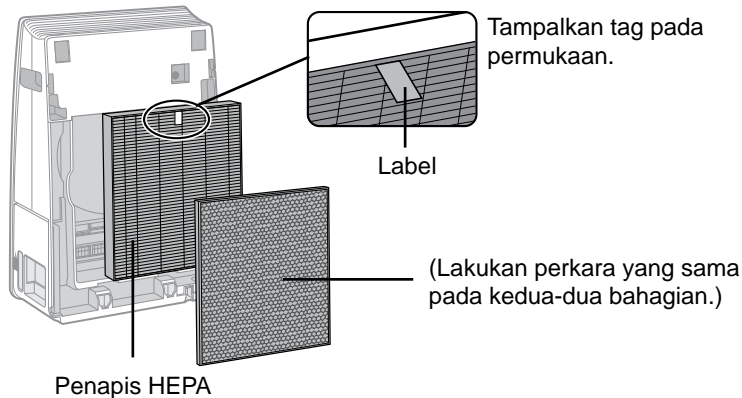

Tampilkan tag pada permukaan.

Label

(Lakukan perkara yang sama pada kedua-dua bahagian.)

Penapis HEPA

Pasang Penapis dengan urutan yang betul seperti yang ditunjukkan.

4

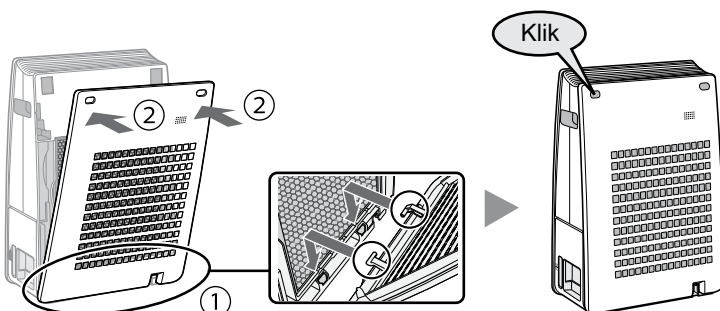

Pasang Panel Belakang.

## MENGENAL SEMULA DULANG PELEMBAP

Unit boleh digunakan walaupun tidak mempunyai air dalam Dulang Pelembap. Melembapkan udara yang menerusinya dengan cara air terwap dipam naik dari Dulang Pelembap.

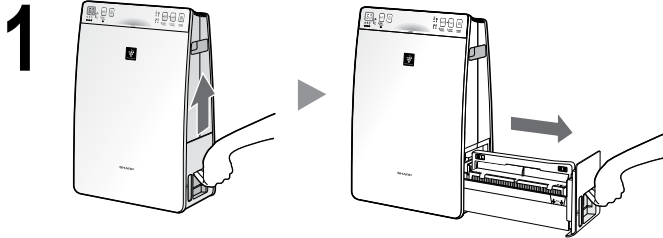

**Tarik Dulang Pelembap.**

### AWAS

Bersihkan Dulang Pelembap jika ia menjadi kotor atau jika terdapat bau yang ketara. (Ruj. M-12,M-13)

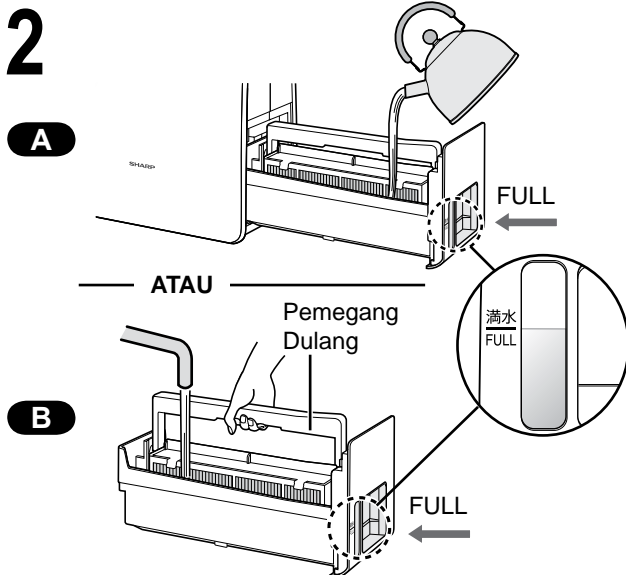

**Isi Dulang Pelembap dengan air paip melalui kaedah A atau B.**

### AWAS

- Rangka Penapis akan terapung apabila air diisi.
- Apabila membawa Dulang Pelembap, pegang ia dengan kedua-dua belah tangan atau genggam Pemegang Dulang.
- Isi air dengan perlahan-lahan untuk mengelakkan air terpercik.
- Jangan isi melebihi penunjuk "FULL". Dulang Pelembap tidak boleh dimasukkan ke dalam unit jika air diisi terlalu penuh.

B. MELAYU

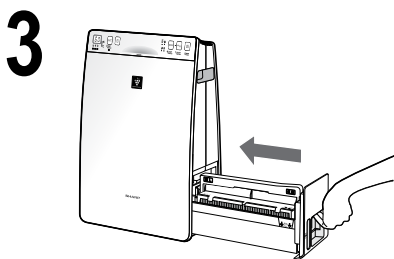

**Pasang Dulang Pelembap.**

### AWAS

- Kembalikan Pemegang Dulang ke kedudukan asal sebelum memasang.

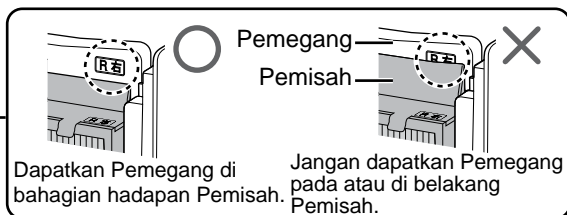

### AWAS

- Jangan dedahkan unit kepada air. Ia boleh menyebabkan litar pintas atau kejutan elektrik.
- Gunakan air bersih dari paip sahaja. Penggunaan sumber air yang lain boleh menggalakkan pertumbuhan kulupuk, kulat, atau bakteria.
- Jangan guna air panas (40 °C), agen kimia, bahan beraroma. Berbuat demikian boleh merubah bentuk unit atau menyebabkan ia mengalami kerosakan.
- Semasa mengeluarkan dan memasang semula Dulang Pelembap, berhati-hati supaya tidak menumpahkan air.

# OPERASI

## Kuasa ON / OFF

**MULA**

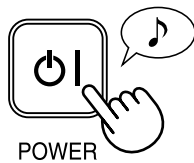

POWER



**BERHENTI**

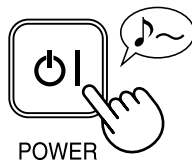

POWER

- Pilih kelajuan kipas yang diinginkan dengan .
- Kecuali kord kuasa telah dicabut, operasi akan bermula dalam mod yang sama dengan operasi sebelumnya.

## JEREBU

Peralatan dikendalikan pada kelajuan kipas Tinggi Maks selama 10 minit, diikuti dengan kendalian selama 50 minit pada kelajuan kipas Tinggi, kemudian, bersilih ganti antara tahap Rendah dan Tinggi selama 20 minit setiap kelajuan.

**MULA**

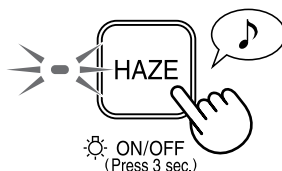

ON/OFF  
(Press 3 sec.)

10 minit: Tahap kipas tinggi maksimum
50 minit: Tahap kipas tinggi
20 minit: Tahap kipas rendah
20 minit: Tahap kipas tinggi

### NOTA

- Mod ini boleh ditukar kepada mod lain semasa beroperasi.

## KELAJUAN KIPAS

Pilih laju kipas yang diinginkan.

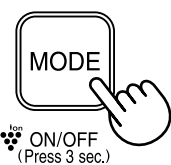

ON/OFF  
(Press 3 sec.)

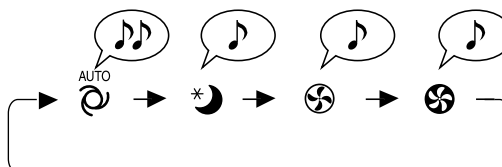

### NOTA

**TIDUR** \*

- Penunjuk permukaan hadapan padam secara automatik.

**AUTO** 

- Kelajuan kipas berubah antara TINGGI dan RENDAH secara automatik, bergantung kepada kelembapan dan keadaan pencemaran di dalam bilik.

## KAWALAN LAMPU

Anda boleh tetapkan Penunjuk permukaan hadapan kepada OFF apabila Penunjuk terlalu terang.

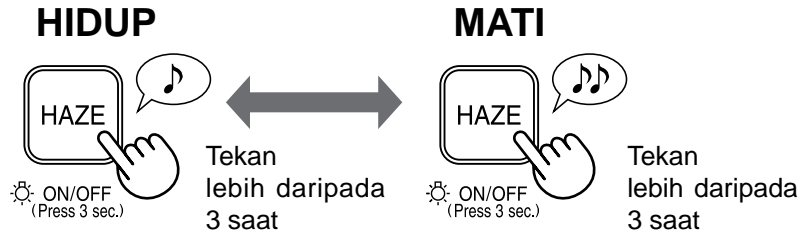

## Ion Plasmacluster HIDUP/MATI

Apabila Ion Plasmacluster ditetapkan kepada ON, Lampu Penunjuk Ion Plasmacluster akan menyala. (biru)

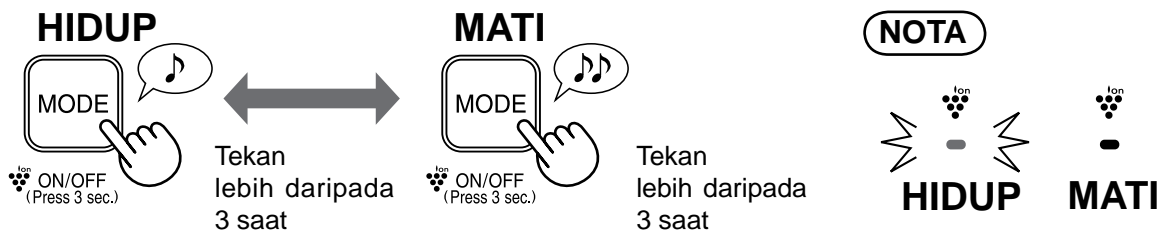

## Mengubah paparan (kelembapan /suhu)

Anda boleh memilih sama ada kelembapan atau suhu pada masa yang akan dipaparkan.

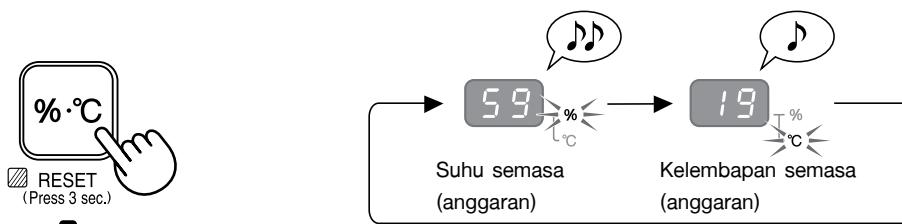

### NOTA

Suhu dan kelembapan semasa menunjukkan nilai anggaran. Nilai ini mungkin berbeza daripada nilai yang ditunjukkan oleh higrometer tolok suhu yang lain.

- Tiada fungsi untuk melaraskan suhu.
- Tetapan kelembapan tidak boleh dilaraskan.
- Tidak boleh nyahlembap.

# FUNGSI BERGUNA

## PEMASA Mati

Pilih jangka masa yang anda ingini. Unit berhenti secara automatik setelah sampai masa yang dipilih.

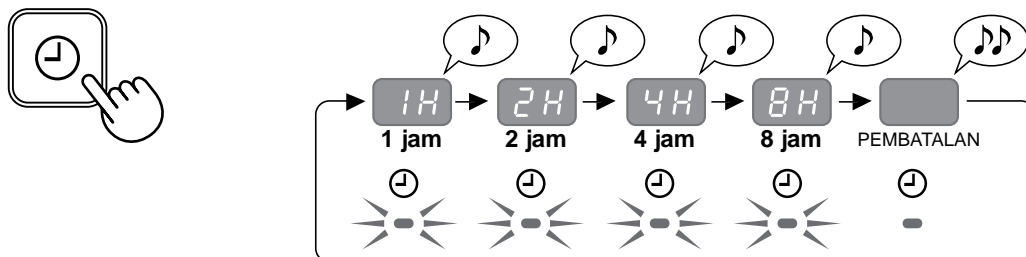

## NOTA

- Tekan paparkan baki masa.
- Untuk menetapkan semula masa pengendalian, tekan sementara baki masa dipaparkan.

## MULA SEMULA AUTO

Jika palam dicabut atau bekalan elektrik terputus, unit ini akan disambung semula pada mod operasi dan tetapan sebelumnya apabila bekalan kuasa pulih. Tetapan lalai ialah ON (HIDUP).

### HIDUP

(semasa unit OFF)

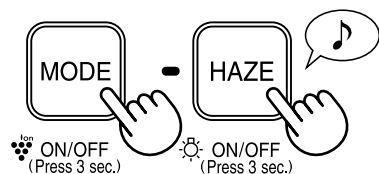

Tekan kedua-dua butang pada masa yang sama selama 3 saat atau lebih.

### MATI

(semasa unit OFF)

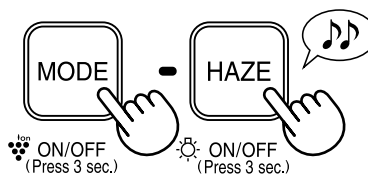

Tekan kedua-dua butang pada masa yang sama selama 3 saat atau lebih.

Nyalaan lampu

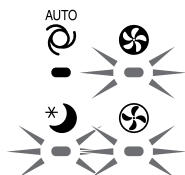

Jika , dan lampu penunjuk menyala selama 10 saat, itu menunjukkan tetapan sudah lengkap



## PENUNJUK PENAPIS

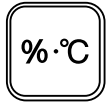

RESET  
(Press 3 sec.)



Lampu Penunjuk penapis akan hidup selepas kira-kira 720 jam. (30 hari x 24 jam =720 jam) Ini adalah peringatan untuk melaksanakan penyelenggaraan yang dinyatakan di bawah. (Ruj.M-11,M-12,M-13,M-14)

Selepas menjalankan penyelenggaraan, set semula Penunjuk Penapis.

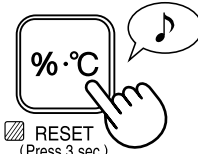

RESET  
(Press 3 sec.)

Tekan lebih 3 saat

## INDEKS PENJAGAAN

Sekiranya digunakan di dalam persekitaran yang pencemaran udara dan baunya jauh lebih teruk, selenggarakan dengan kerap walaupun Lampu Penunjuk Penapis tidak berkeadaan ON (HIDUP).

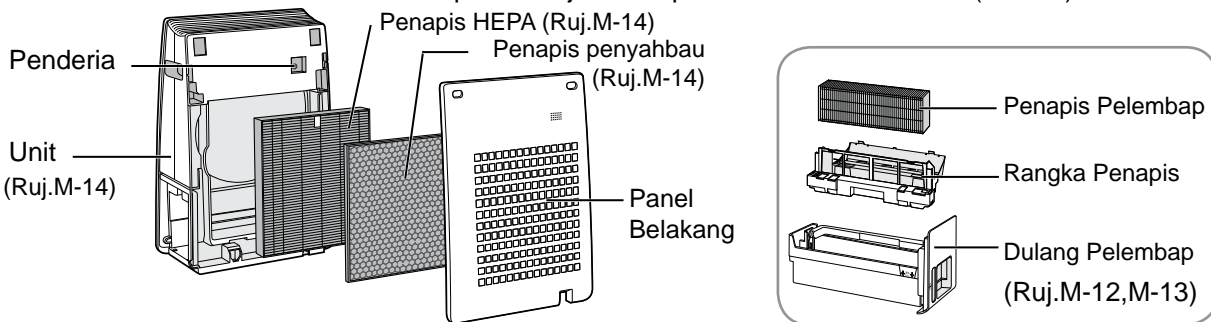

## PANEL BELAKANG

## PENDERIA

Perlahan-lahan membuang habuk dengan alat pembersihan, seperti pembersih vakum dengan pemasangan yang sesuai.

Penderia (dalaman)

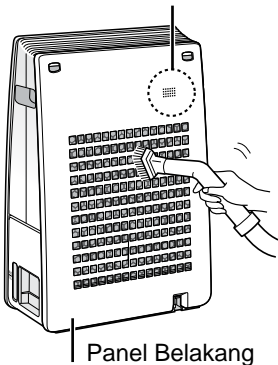

**NOTA** Cara membersihkan peralatan yang terlalu kotor

## PANEL BELAKANG

1. Campurkan sedikit bahan pencuci pinggan untuk air dan rendam selama 10 minit.

## AWAS

- JANGAN kenakan tekanan berlebihan apabila menyental panel belakang.
2. Bilas bahan pencuci pinggan dengan air bersih.
  3. Keringkan sepenuhnya penapis dalam kawasan dengan pengudaraan yang baik.

## PENDERIA

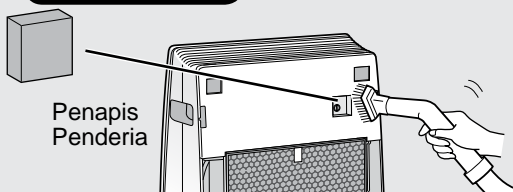

1. Tanggalkan Panel Belakang dan menanggalkan Penapis Penderia.
2. Perlahan-lahan membuang habuk daripada Penderia dengan alat pembersihan yang sesuai, seperti pembersih vakum dengan pemasangan yang sesuai.
3. Jika Penapis Penderia terlalu kotor, basuh ia dengan air dan keringkan sepenuhnya.



## PENAPIS/DULANG PELEMBAP

Penghasilan bau boleh dihalang apabila Penapis Pelembap dan Dulang Pelembap dibasuh menggunakan air sehingga betul-betul bersih walaupun Lampu Penunjuk Penapis tidak berkeadaan ON (HIDUP).

### Tanggalkan Penapis Pelembap daripada Dulang.

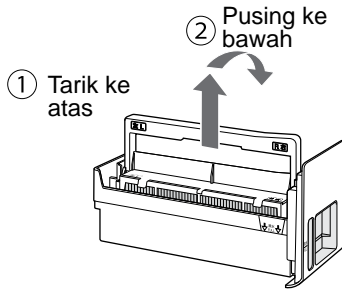

Pusing pemegang ke bawah pada sisi belakang.

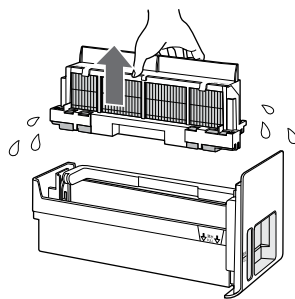

Keluarkan Rangka Penapis

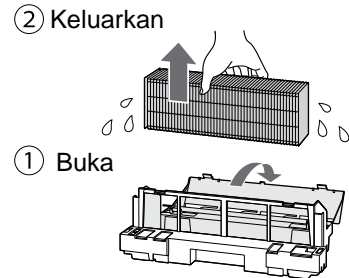

Tanggalkan Penapis Pelembap.

#### AWAS

- Titisan air mungkin menitis dari Penapis Pelembap dan Rangka Penapis.

### Basuh Dulang Pelembap, Rangka Penapis dan Penapis Pelembap sehingga bersih.

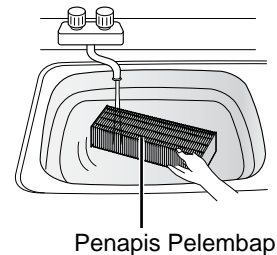
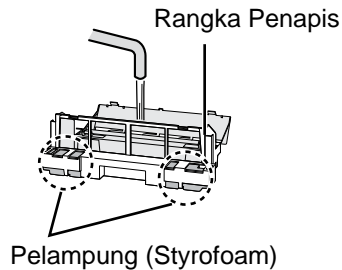
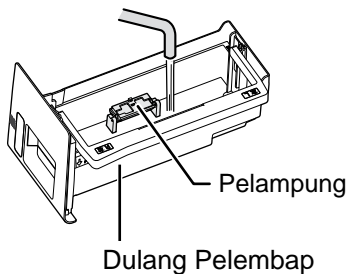

#### AWAS

- Jangan tanggalkan Pelampung.
- Sekiranya Pelampung tertanggal daripada Dulang Pelembap, pasang semula mengikut tertib yang ditunjukkan di bawah.

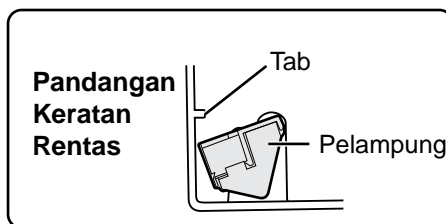

1. Masukkan pelampung di bawah tab ini.

3. Masukkan tab di bahagian pelampung yang lagi satu ke dalam lubang.

2. Masukkan tab pelampung ke dalam lubang.



Sentiasa pastikan anda menanggalkan palam kuasa daripada soket dinding.

**NOTA** Cara menanggalkan kerak kapur

Larutan membuang kerak kapur yang disyorkan

- Asid sitrik (ada dijual di sesetengah kedai ubat)
- 100% jus lemon tanpa isi dalam botol.

**<dengan asid sitrik>**

2 1/2 cawan air



3 sudu teh

**<dengan jus lemon>**

3 cawan air

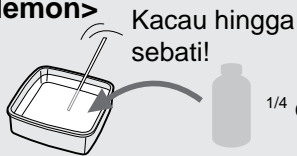

1/4 cawan

1. Rendam di dalam air yang dicampur larutan penanggal kerak kapur selama lebih 30 minit.

**AWAS**

- Apabila menggunakan jus lemon sebagai larutan penanggal kerak kapur, rendamkan lebih lama.

2. Bilas larutan penanggal kerak kapur dengan air yang banyak.

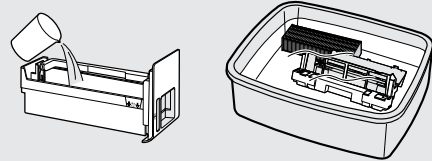

2

**NOTA** Cara membersihkan Dulang Pelembap dan Rangka Penapis apabila terlalu kotor

1. Tanggalkan Rangka Penapis daripada Dulang Pelembap dan isikannya dengan air sehingga penunjuk "FULL".
  - Letakkan Rangka Penapis dalam air.
  2. Campurkan sedikit bahan pencuci pinggan ke dalam air.
  3. Rendam selama 30 minit.
  4. Bilas bahan pencuci pinggan itu dengan air bersih.
- Bersihkan bahagian yang sukar dicapai menggunakan putik kapas atau berus gigi.

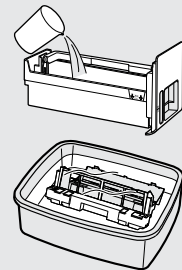

B. MELAYU

Selepas penyelenggaraan, pasang semula bahagian dengan betul.

① Pasang

② Tutup

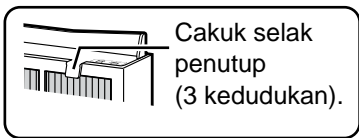
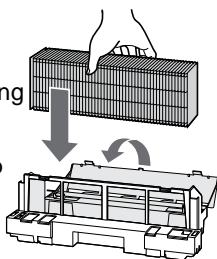

①

②

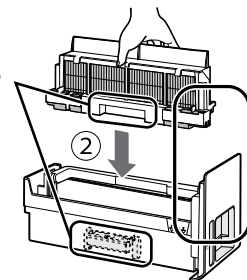

- ① Jajarkan arah.
- ② Pasang Penapis Pelembap dengan menyisipkan alur di sebelah kiri dan kanan penunjuk di Dulang Pelembap.

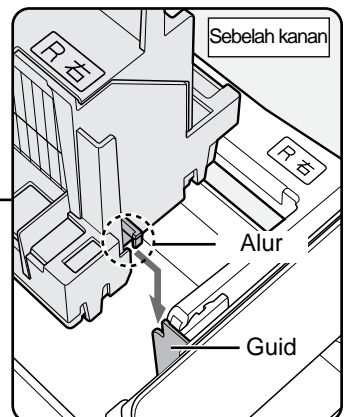

Lakukan langkah yang sama di sebelah kiri.

3

4

Kembalikan Pemegang Dulang ke kedudukan asalnya.

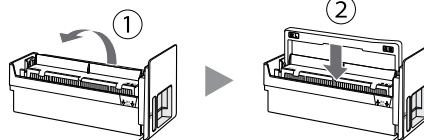

- ① Tarik Pemegang Dulang.
- ② Kembalikan ia ke kedudukan asal.



## UNIT

Lap dengan kain lembut yang kering.



## AWAS

- Jangan gunakan cecair mudah meruap. Cecair cat Benzena atau serbuk penggilap boleh merosakkan permukaannya.
- Jangan gunakan bahan pencuci. Bahan-bahan dalam bahan pencuci boleh merosakkan unit ini.

## BERSIHKAN PENAPIS

Perlahan-lahan membuang habuk dengan alat pembersihan, seperti pembersih vakum dengan pemasangan yang sesuai.

Sekiranya digunakan di dalam persekitaran yang pencemaran udara dan baunya jauh lebih teruk, selenggarakan dengan kerap walaupun Lampu Penunjuk Penapis tidak berkeadaan ON (HIDUP).

### PENAPIS PENYAHBAU

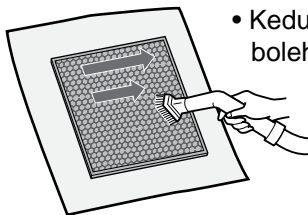

- Kedua-dua permukaan boleh dikekalkan.

### PENAPIS HEPA

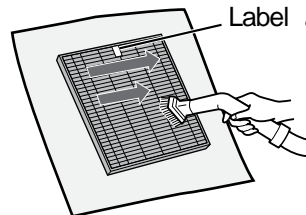

- Kekalkan permukaan bertanda sahaja. Jangan bersihkan permukaan bertentangan.

## AWAS

- Jangan basuh penapis. Jangan dedahkan kepada cahaya matahari.

Sesetengah bau yang diserap oleh penapis boleh terurai lama-kelamaan, menyebabkan bau semakin kuat. Bergantung pada keadaan penggunaan, dan terutamanya jika produk digunakan dalam persekitaran yang jauh lebih teruk daripada rumah biasa, bau ini boleh dihidu lebih cepat daripada yang dijangkakan. Ganti penapis yang terdedah kepada keadaan sedemikian atau jika habuk tidak dapat ditanggalkan selepas penyelenggaraan dilakukan.

Pastikan anda menanggalkan palam kuasa dari soket dinding.

## PENGGANTIAN PENAPIS

### HAYAT PENAPIS

Jangka hayat penapis berbeza-beza bergantung pada persekitaran bilik, keadaan penggunaan, dan lokasi unit ini.

Cadangan penggantian dan jangka hayat penapis HEPA dan penapis Penyahbau adalah berdasarkan kebersihan sebuah bilik di mana 5 rokok dihisap setiap hari dan pengumpulan habuk unit serta prestasi penyahbau telah menurun ke tahap separuh pada penapis baru.

Kami mengesyorkan pengguna menggantikan penapis lebih kerap jika unit ini digunakan dalam keadaan yang amat tercemar (JEREBU, dll.) berbanding di dalam kediaman biasa.

- Penapis HEPA Lebih kurang 2 tahun selepas penggunaan pertama
- Penapis Penyahbau Lebih kurang 2 tahun selepas penggunaan pertama
- Penapis Pelembap Lebih kurang 5 tahun selepas penggunaan pertama

### Model Penapis Ganti

Rujuk pengedar anda apabila membeli penapis ganti.

MODEL PEMBERSIH UDARA	MODEL PENAPIS GANTI		
	Penapis HEPA : 1 unit	Penapis penyahbau : 1 unit	Penapis Pelembap : 1 unit
KC-F30E KC-F30L	FZ-F30HFE	FZ-F30DFE	FZ-F30MFE

### NOTA

Gunakan label tarikh untuk mengingatkan anda bila perlu menggantikan penapis.

Terdapat label tarikh pada sisi kiri unit.

### Melupuskan penapis

Lupuskan penapis yang digunakan mengikut undang-undang dan peraturan tempatan.

Bahan Penapis HEPA :

- Penapis : Polipropilena
- Rangka : Poliester

Bahan Penapis Penyahbau :

- Penapis : Arang diaktifkan, Polietilena tereftalat, Polipropilena
- Rangka : Kertas

Bahan Penapis Penyahbau :

- Penapis : Rayon, Poliester

Penapis Pelembap

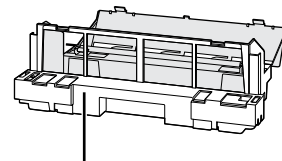
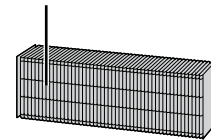

Jangan buang Rangka Penapis (kelabu)

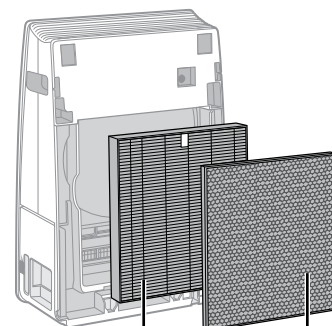

Penapis HEPA

Penapis Penyahbau

B. MELAYU



# PENYELESAIAN MASALAH

Sebelum mendapatkan bantuan, semak carta penyelesaian masalah di bawah untuk memastikan masalah tersebut bukannya disebabkan kepincangan tugas unit.

TANDA	PEMULIHAN (perkara berikut bukannya disebabkan oleh kerosakan)
Bau dan asap berterusan.	<ul style="list-style-type: none"> <li>Periksa penapis. Jika unit kelihatan amat kotor, bersihkan atau gantikannya. (Ruj. M-11,M-12,M-13,M-14,M-15)</li> </ul>
Lampu Tanda Habuk adalah hijau walaupun udara tidak bersih.	<ul style="list-style-type: none"> <li>Udara mungkin kotor apabila unit ini telah dipasang. Cabut unit, tunggu satu minit, dan kemudian pasang kembali.</li> </ul>
Lampu Tanda Habuk adalah oren atau merah walaupun udara bersih.	<ul style="list-style-type: none"> <li>Bukaan penderia habuk kotor atau tersumbat akan mengganggu operasi penderia. Bersihkan panel belakang dengan perlahan-lahan. (Ruj. M-11).</li> </ul>
Unit ini mengeluarkan bunyi klik atau berdetik.	<ul style="list-style-type: none"> <li>Unit ini boleh mengeluarkan bunyi klik atau berdetik apabila ia menjana ion.</li> </ul>
Udara yang keluar dari unit mempunyai bau.	<ul style="list-style-type: none"> <li>Periksa untuk melihat jika penapis amat kotor.</li> <li>Bersihkan atau ganti penapis.</li> <li>Pembersih Udara Plasmacluster mengeluarkan kesan kecil ozon yang boleh menghasilkan bau.</li> </ul>
Unit ini tidak beroperasi apabila terdapat asap rokok dalam udara.	<ul style="list-style-type: none"> <li>Periksa untuk melihat jika unit yang dipasang di lokasi menyebabkan penderia sukar untuk mengesan asap rokok.</li> <li>Periksa untuk melihat jika bukaan penderia habuk terhalang atau tersumbat. Jika ia terhalang atau tersumbat, bersihkan panel belakang. (Ruj. M-11).</li> </ul>
Lampu Penunjuk Penapis menyala.	<ul style="list-style-type: none"> <li>Setiap kali menggantikan penapis, sambungkan kord kuasa soket dinding dan kemudian tekan butang Set Semula Penapis.</li> </ul>
Lampu Tanda Habuk dimatikan.	<ul style="list-style-type: none"> <li>Periksa untuk melihat jika Mod Lampu MATI dipilih. Jika dipilih, tekan Butang Lampu HIDUP/MATI menghidupkan lampu penunjuk. (Ruj. M-9)</li> <li>Semak untuk lihat jika modSLEEP dipilih. (Ruj.E-8)</li> </ul>
Lampu Pelembap tidak padam apabila Dulang Pelembap kosong.	<ul style="list-style-type: none"> <li>Bersihkan Dulang Pelembap. Pastikan bahawa unit berada di atas permukaan yang rata.</li> </ul>
Paras air di dalam Dulang Pelembap tidak menurun atau menurun secara perlahan.	<ul style="list-style-type: none"> <li>Periksa untuk melihat jika Dulang Pelembap dipasang dengan betul. Periksa Penapis Pelembap.</li> <li>Jika Penapis Pelembap terlampau kotor, bersihkan atau gantikannya.(Ruj. M-12, M-13, M-15)</li> <li>Jumlah pelembapan makin rendah apabila kelembapan mencapai amaun yang betul (55 ~ 65%) mengikut penggerakan penderia kelembapan dalam hal kelajuan kipas automatik.</li> </ul>
Lampu Tanda Habuk bertukar warna dengan kerap.	<ul style="list-style-type: none"> <li>Lampu Tanda Habuk secara automatik bertukar warna apabila penderia habuk mengesan kekotoran.</li> </ul>
Terdapat percanggahan di antara Monitor Kelembapan unit dan higrometer lain dalam bilik.	<ul style="list-style-type: none"> <li>Terdapat perbezaan dalam paras kelembapan dalam bilik yang sama.</li> <li>Penderia mempunyai parameter ukuran yang berbeza.</li> <li>Jika monitor menunjukkan TEMPERATURE (SUHU), tekan Butang Pilihan Paparan. (Ruj. M-9)</li> </ul>

## PAPARAN RALAT

Sekiranya ralat terus berlaku, hubungi Pusat Servis Sharp.

PENUNJUK DIGITAL	BUTIRAN RALAT	CARA MEMULIHKAN
	Ralat motor kipas.	Cabut palam unit, tunggu selama satu minit, kemudian pasang semula palamnya.
	Ralat penderia kelembapan suhu.	

# SPESIFIKASI

Bekalan kuasa		220-240V 50-60 Hz		
Pelarasan Kelajuan Kipas		MAX	MED	TIDUR
CLEAN AIR	Kelajuan Kipas (m <sup>3</sup> /jam)	180	125	52
	Kuasa Terkadar (W)	27	12	4.1
	Paras Hingar (dBA)	48	38	21
CLEAN AIR & MELEMBAPKAN	Kelajuan Kipas (m <sup>3</sup> /jam)	180	125	52
	Kuasa Terkadar (W)	27	12	4.1
	Paras Hingar (dBA)	48	38	21
	Pelembapan (mL/jam)*1	350	280	140
Saiz Bilik Disyorkan (m <sup>2</sup> )*2		~21		
Ion Plasmacluster berketumpatan tinggi yang disyorkan bagi saiz bilik (m <sup>2</sup> )*3		~17		
Kapasiti Dulang Pelembap (L)		1.8		
Penderia		Habuk / Suhu & Kelembapan		
Jenis penapis	Pengumpulan habuk	HEPA *4		
	Penyahbauan	Penyahbau		
Panjang kord (m)		2.0		
Ukuran (mm)		380 (W) x 197 (D) x 570 (H)		
Berat (kg)		7.2		

- \*1 • Jumlah pelembapan berubah mengikut suhu dan kelembapan di dalam dan di luar. Jumlah pelembapan meningkat sekiranya suhu meningkat atau kelembapan menurun. Jumlah pelembapan menurun sekiranya suhu menurun atau kelembapan meningkat.
  - Keadaan Pengukuran : 20 °C, 30 % kelembapan (JEM1426)
- \*2 • Saiz bilik yang disyorkan adalah sesuai untuk pengendalian unit kelajuan kipas maksimum.
  - Saiz bilik yang dicadangkan ialah kawasan di mana jumlah habuk boleh dibersihkan dalam masa 30 minit.
- \*3 • Saiz bilik di mana kira-kira 7000 ion per sentimeter padu boleh diukur di tengah-tengah bilik apabila unit ini diletakkan di sebelah dinding, beroperasi pada tetapan maksimum, dan berada pada ketinggian kira-kira 1.2 meter dari lantai.
- \*4 • Penapis menyingkirkan lebih 99.97% zarah-zarah habuk berukuran 0.3-mikron. (JEM1467)

## Kuasa Tunggu Sedia

Apabila palam kuasa unit dimasukkan ke dalam alur keluar dinding ia menggunakan kira-kira 0.9 watt kuasa tunggu sedia untuk litar beroperasi.

Bagi menjimatkan tenaga, tanggalkan kord kuasa jika unit tidak digunakan.

## 在操作新空气净化器前，请阅读以下内容

空气净化器从进风口吸入室内空气，使其流过设备内的前置过滤网、祛味过滤网和 HEPA 过滤网，然后，通过出风口排出空气。颗粒经过时，HEPA 过滤网可去除 99.97% 的小至 0.3 微米的颗粒，还能帮助吸收异味。

祛味过滤网逐渐吸收流过空气的异味。

随着时间的推移，过滤网吸收的部分异味可能会分解，产生其他异味。根据使用情况，尤其是在远比正常家居条件恶劣的环境中使用产品，这些异味可能提前引起注意。如果存在这些异味，请更换过滤网。（参阅 C-14 页）

### 注意

- 空气净化器用于去除空气中悬浮的灰尘及其产生的异味。空气净化器不用于除去有毒气体，例如香烟烟雾中的一氧化碳。如果异味源仍然存在，空气净化器可能无法完全除去异味。

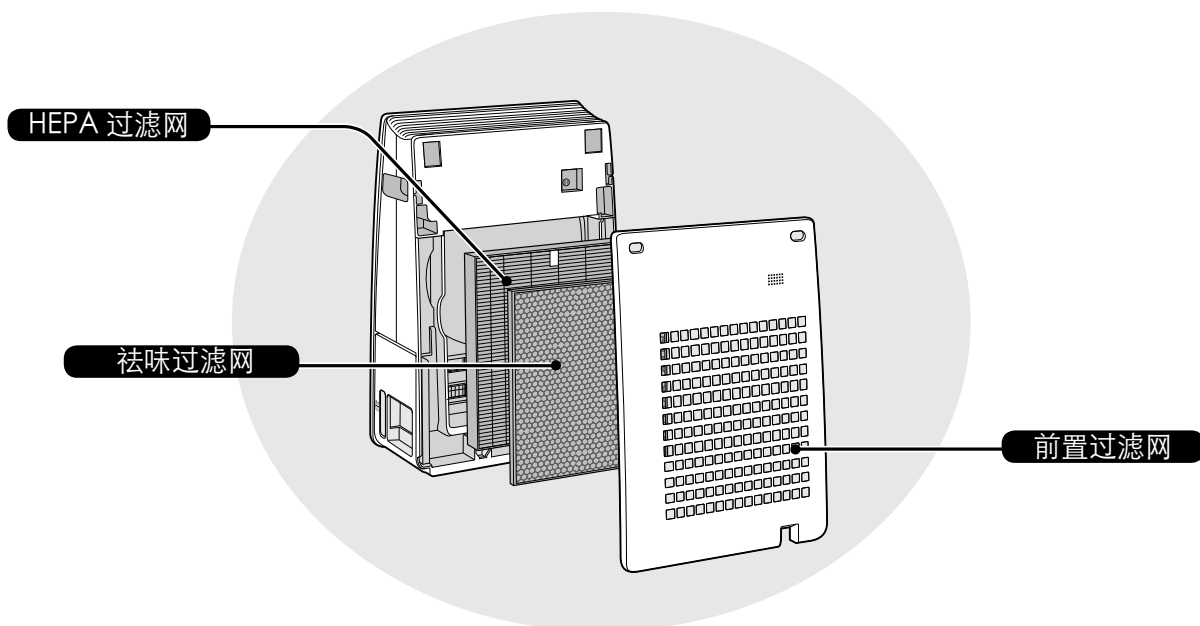

## 特征

独特空气处理技术组合  
三重过滤系统 + 净离子群 + 加湿

### 吸附灰尘 \*

前置过滤网吸附灰尘和空气中的其他较大颗粒。

### 减少异味

祛味过滤网能吸收多种常见家居异味。

### 减少花粉和霉菌 \*

HEPA 过滤网能吸附 99.97% 的小至 0.3 微米的颗粒。

### 净化空气

通过采用类似自然界清洁环境的方式，净离子群释放平衡的正负离子来清洁空气。

### 加湿

每次加满后可运行 5 小时。 \*\*

\* 通过空气流过滤网系统时。

\*\* 房间面积：可达 16 m<sup>2</sup>

传感器技术不间断地监控空气质量，并根据空气纯度和湿度自动调整操作。

## 目录

重要安全事项 .....	C-2
各部分名称 .....	C-4
准备 .....	C-6
操作 .....	C-8
有用的功能 .....	C-10
保养与维护 .....	C-11
维修前的检查事项 .....	C-16
规格 .....	C-17

感谢您购买 SHARP 空气净化器。在使用本产品前，请仔细阅读本手册。在阅读本手册后，请将本手册保存妥当以便随时参考。

# 重要安全事项

当使用电器时，应遵循基本安全预防措施，其中包括如下内容：

**警告** - 为了减少电击、火灾或受伤等风险，请始终遵循以下事项：

- 请于使用设备前阅读所有指引。
- 仅使用 220-240 伏电源插座。
- 如果电源线或插头已损坏或连接墙壁的电源插座已松脱时，请勿使用净化器。
- 定期清除电源插头上的灰尘。
- 请勿将手指或异物插入进风口或出风口。
- 当移除电源插头时，必须紧握插头，不要拉扯电线。  
否则，可能出现短路，从而导致电击或火灾。
- 切勿以湿手移除电源插头。
- 切勿于燃气设备或壁炉附近使用本设备。
- 在给加湿盒加水、清洁设备或者设备未使用时，请务必拔下设备的电源插头。否则，可能出现短路，从而导致电击或火灾。
- 为了防止发生安全风险，一旦电源线损坏，必须由生产商、服务代理商、夏普授权服务中心或具备类似资格的服务提供商更换电源线。
- 仅夏普授权服务中心方可维护本空气净化器。当出现问题需要调校、维修时，请与最近的服务中心联系。
- 请勿在含喷雾杀虫剂的房间中操作本设备。请勿在留有油渍、点烟火苗或空气含化学气味的房间中操作本设备。请勿在可能弄湿设备的地方（例如，浴室）操作本设备。
- 清洁本设备时请小心。强腐蚀性清洁剂可能损坏设备的外表面。
- 搬运设备时，请先取出水箱和加湿盒，然后用双手握住设备两侧的手柄。
- 若在加湿盒内有水的情况下搬运设备，可能造成下列情况：
  - 电击。
  - 因内部泄露造成的设备损害。
  - 溢水。
- 请勿饮用加湿盒中的水。
- 每日用新鲜自来水更换加湿盒中的水，并定期清洁（参阅 C-12 和 C-13 页）。不使用设备时，应倒掉加湿盒中的水。  
将水留在加湿盒中可能会导致霉菌、细菌和异味。  
在少数情况下，这些细菌可能有害健康。
- 本设备不供身体、智力或感官能力不足之人员（包括儿童）或缺乏操作经验和知识的人员使用，除非安全监护人进行适当监督并指导他们如何使用本设备。请勿让儿童把玩此设备。

**注意** - 在设备干扰收音机或电视的接收信号时，应采取哪些操作

如果空气净化器干扰收音机或电视的接收信号，请尝试采取以下一种或多种措施：

- 调整或重新安置接收天线。
- 增加本设备和收音机或电视的距离。
- 将本设备与收音机或电视接收器连接不同电路的插座上。
- 如需协助，请向经销商或专业的收音机 / 电视技术人员联系。



## 操作的注意事项

- 未正确安装过滤网和加湿盒时请勿操作设备。
- 确保设备远离水源。
- 请勿清洗和重复使用 HEPA 过滤网和祛味过滤网。  
否则，除了过滤网的性能不会提高外，还将导致电击或运行失灵。
- 只可使用软布擦拭外表面。  
请勿使用挥发性液体或洗涤剂。否则，设备的外表面可能损坏或裂纹。  
此外，还将导致传感器失灵。
- 去水垢维护频率取决于水的硬度或杂质；水的硬度越高，就需要更频繁地去水垢。
- 移动设备时，确保设备已停止运行，并在握住设备侧手柄时取出加湿盒。
- 取出 / 重新衔接加湿盒时，注意不要将手指伸入设备内。
- 移动设备时，请使用两侧的手柄握住设备。  
设备正在运行时请勿移动设备。
- 请勿堵塞进风口或出风口。
- 请勿将本设备放在热源物体（如炉灶、暖炉或可能接触蒸气的地方）附近或上面。
- 操作时应始终确保设备处于直立状态。

## 安装指南

- 在使用本设备时，将其放置在距离电视机或收音机等发射电波的设备至少 2 米的位置，以避免电气干扰。
- 避免放置在传感器会直接吹到风的地方  
若未遵从可能会导致设备故障。
- 避免在家具、织物或其他物品可能会接触到设备并阻碍进风口和 / 或出风口的地方使用本设备。
- 避免放在设备可能出现冷凝情况或温度变化剧烈的位置。  
适宜室温为 0 - 35 °C。
- 将设备放在稳固且通风良好的水平面。  
在厚地毯上放置时，设备可能轻微振动。  
将设备放置在平稳的表面上，以避免水从加湿盒中渗漏出来。
- 请勿在可能产生油脂或油烟的场所使用本机，  
否则可能导致主机表面破裂。
- 当设备距离墙壁为 3cm 时，集尘能力有效，周围的墙壁与地面可能变脏。设备的放置位置应与墙面有一段距离。  
出气口后面的墙面在一段时间后会变脏。在同一位置延长设备使用时间时，应定期清洁相邻的墙面。

## 过滤网指南

- 按照本说明书中的说明正确保养和维护过滤网。

# 各部分名称

## 前面 / 背面

### 前面

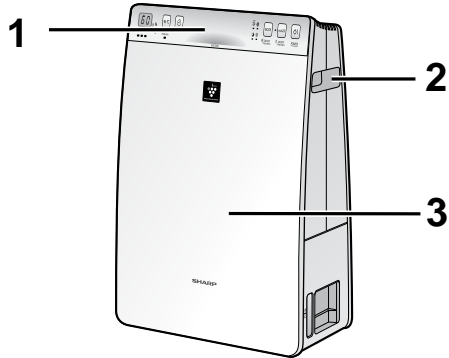

### 背面

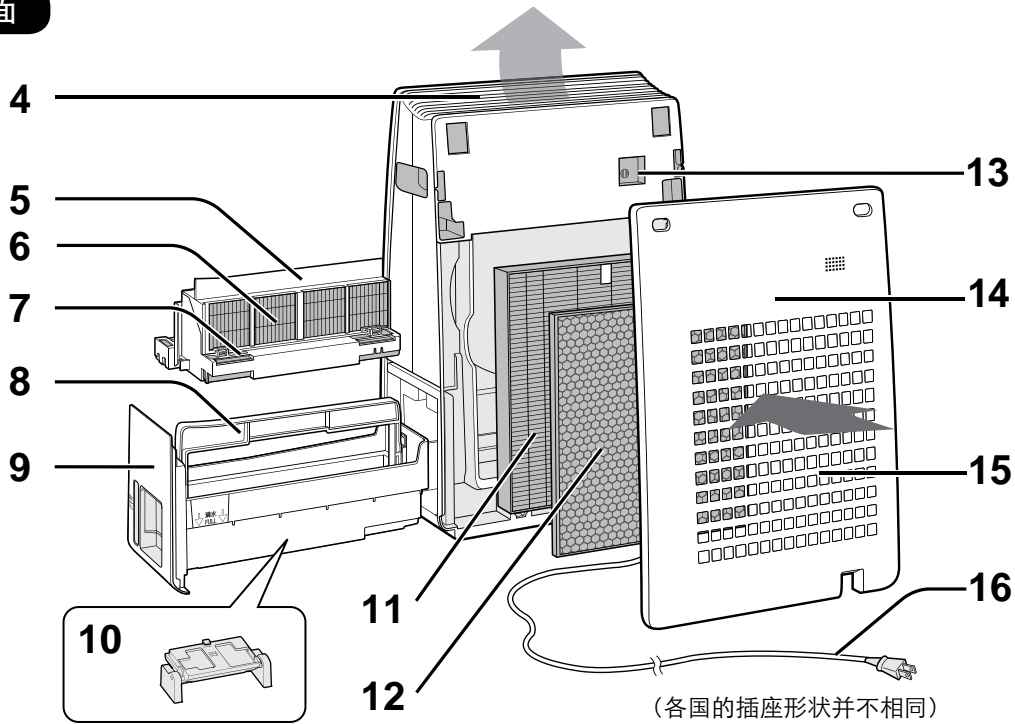

1	操作面板 / 显示 (Ref.C-5)	9	加湿盒
2	手柄 (2处)	10	浮子
3	主机	11	HEPA 过滤网
4	出风口	12	祛味过滤网
5	过滤网外框	13	传感器 (内部)
6	加湿过滤网	14	后面板 (前置过滤网)
7	浮子 (在过滤网外框中)	15	进风口
8	加湿盒手柄	16	电源线 / 插头

# 操作面板 / 显示面板

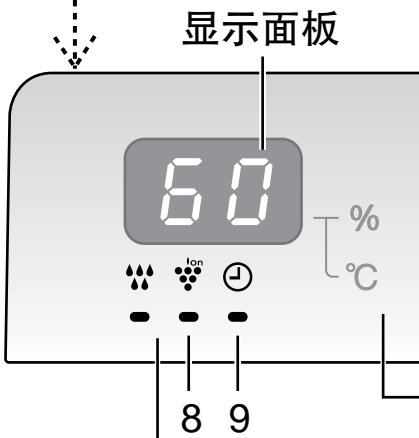
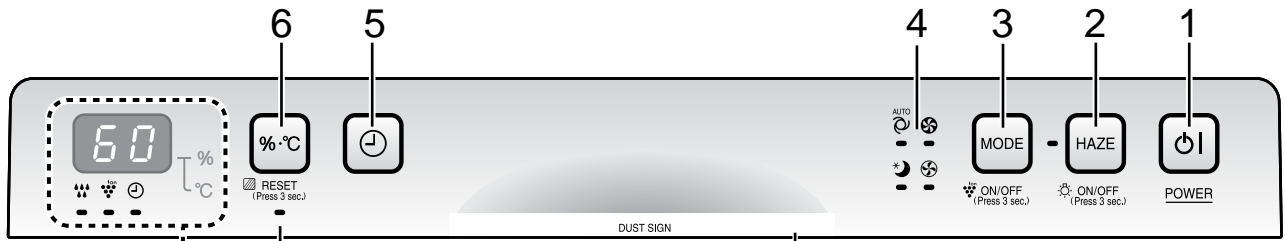

**Dust Sign (灰尘显示)**  
3色指示空气纯度。

绿色	■	干净 ↑ ↓ 脏
橙色	■	
红色	■	

**加湿指示灯**

绿色 ..... 湿度开

绿色 ..... 需要加水 (闪烁)

熄灭 ..... 湿度关

**湿度 / 温度监控灯**  
显示大致的室内湿度 / 温度水平。

在 0 ~ 50°C 范围内以 1°C - 的刻度变化显示

Lo 25 Hi  
-1°C 或更低温度      51°C 或更高温度

在 6 ~ 99% 范围内以 1%- 的刻度变化显示

6 55 99

1	电源开 / 关按钮	5	关机定时按钮
2	烟霾模式按钮 / 指示灯 (绿色) (按住 3 秒钟) 指示灯开 / 关按钮	6	显示选择按钮 (按住 3 秒钟) 过滤网重置按钮
3	模式按钮 (按住 3 秒钟) 净离子群开 / 关按钮	7	过滤网指示灯 (橙色)
4	风量指示灯 (绿色)	8	净离子群离子指示灯 (蓝色)
		9	关机定时指示灯 (绿色)

中文

# 准备



请确保已在墙壁的电源插座上移除电源插头。

## 安装过滤网

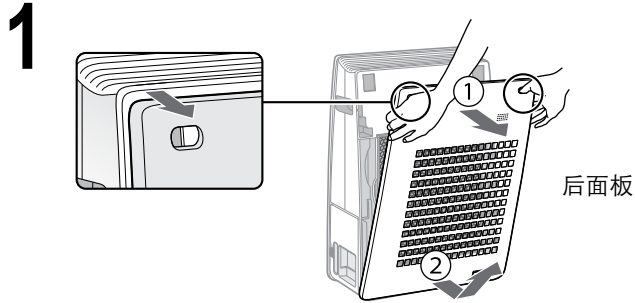

取下后面板。

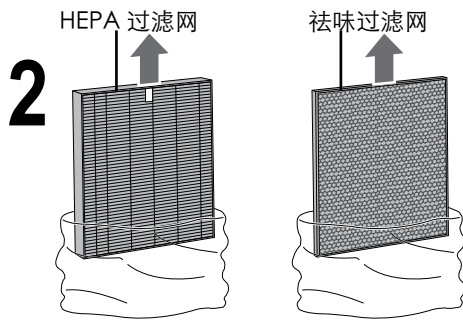

从塑料袋中取出过滤网。

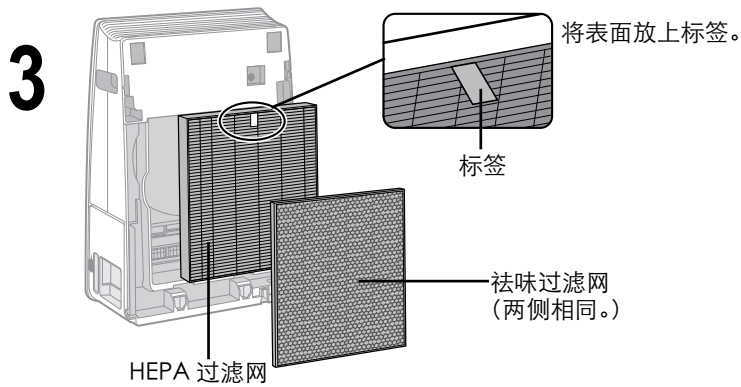

按所示的正确顺序安装过滤网。

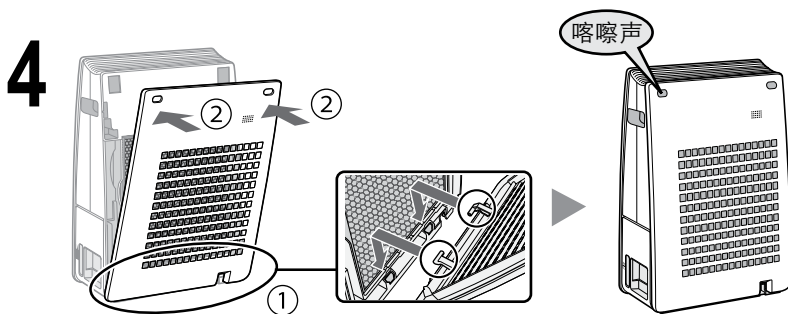

安装后面板。

## 加湿盒加水

使空气潮湿，通过蒸发从加湿盒上吸出的水。  
加湿盒内无水时也可使用设备。

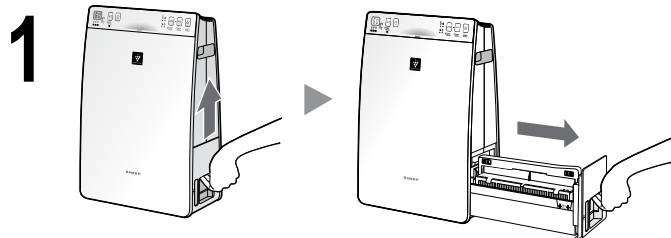

取出加湿盒。

### 注意

加湿盒变脏或出现明显异味时进行清洁。  
(参阅 C-12 和 C-13 页)

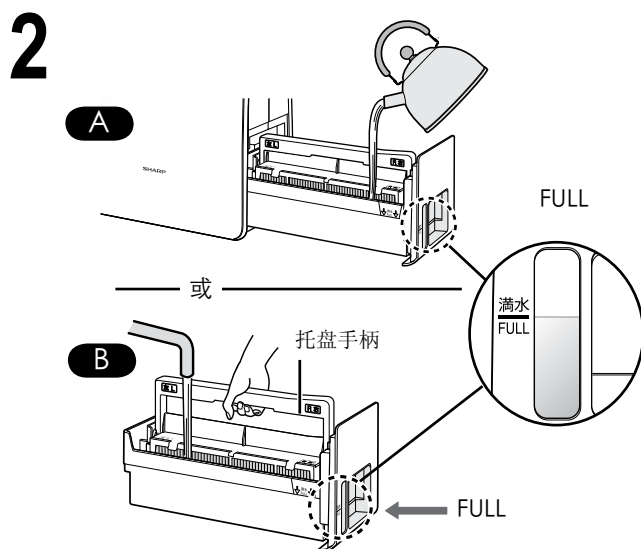

通过以下方法给加湿盒添加自来水：

**A** 或 **B**。

### 注意

- 加入水时，过滤网外框会浮起。
- 在移动加湿盒时，用双手捧住或握住加湿盒手柄。
- 缓慢加水以防溅水。
- 加水不可超过“FULL”指示线。  
如果水装得太满，则加湿盒无法进入相应单元。

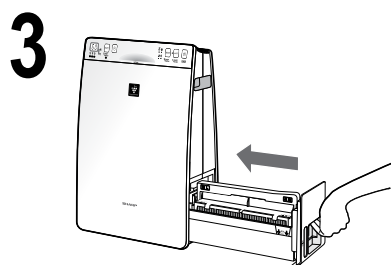

加湿盒安装。

### 注意

- 在安装前将加湿盒手柄放回原来位置。

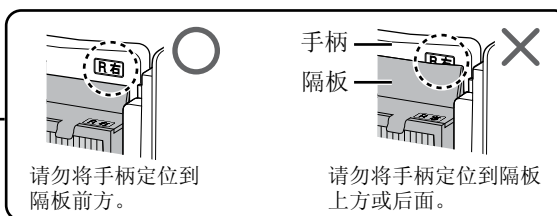

请勿将手柄定位到隔板前方。

请勿将手柄定位到隔板上方或后面。

### 注意

- 请勿让本设备接触到水。否则可导致短路或电击。
- 只可使用新鲜的自来水。使用其他水源可导致霉菌、真菌或细菌的滋长。
- 请勿使用热水（40°C）、化学药剂与芳香物质。否则，设备可能失灵。
- 在取出并安装加湿盒时应小心溢水。

# 操作

## 电源开 / 关

开始

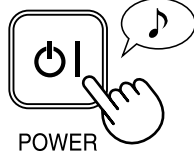

停止

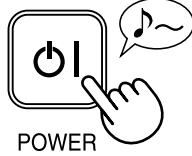

- 选择所需风量 **MODE**。
- 除非拔除电源插头，否则净化器将以前一次的操作模式启动。

## 烟霾

设备在最高风速下运行 10 分钟，接着在高风速下运行 50 分钟。然后在小风量和大风量之间交替运行各 20 分钟。

开始

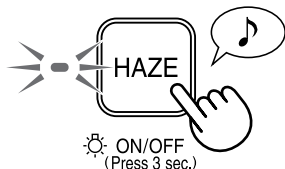

10 分钟：最大风量
50 分钟：大风量
20 分钟：最小风量
20 分钟：大风量

### 注意

- 运行过程中可从此模式切换为其他模式。

## 风量

选择所需风量。

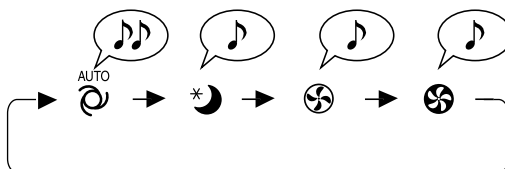
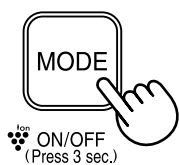

### 注意

#### 睡眠模式 \*

- 正面指示灯自动熄灭。

#### 自动

- 风速根据室内湿度以及杂质的量自动切换（在最大和最小之间）。

## 灯光控制

若指示灯过亮，您可以将正面指示灯设为“关闭”。

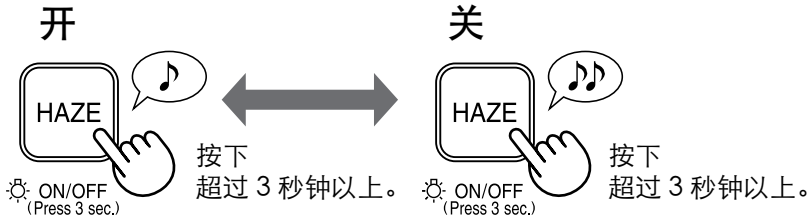

## 净离子群开 / 关

当净离子群已开启，净离子群指示灯将会亮起：(蓝色)

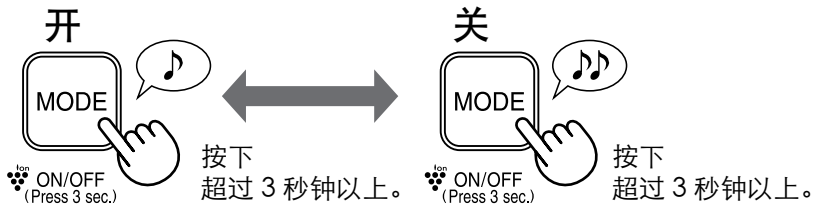

### 注意



## 改变显示模式 (湿度 / 温度)

您可以选择在那时显示湿度或温度。

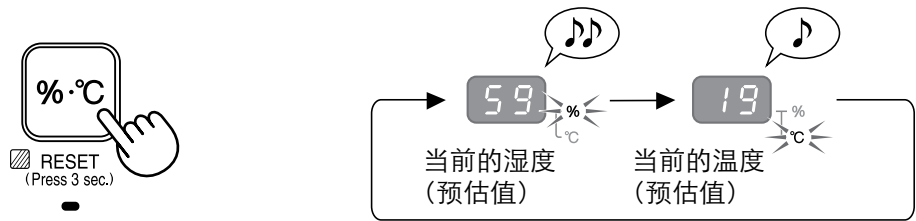

### 注意

- 当前的湿度与温度显示预估值。  
上述值可能与其他温度湿度计所示值不同。
- 没有调节温度的功能。
  - 无法调整湿度设置。
  - 无法进行除湿运行。

中文

# 有用的功能

## 关机定时

选择所需时长。到达所选时间后，设备自动停止。

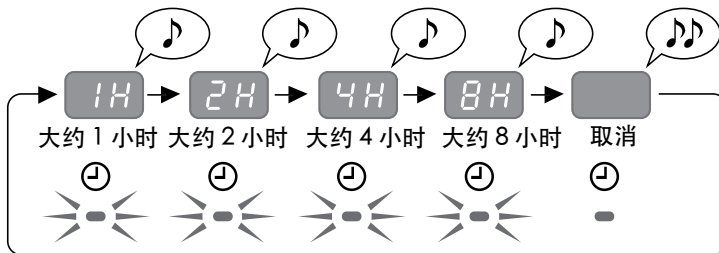

- 按下 [🕒] 可显示剩余时间。
- 要重置运行时间，[🕒] 在显示剩余时间时按下按钮

## 自动记忆功能

如果拔下了设备电源插头或者突然停电，电源恢复后，设备将按之前的设置恢复运转。默认设置为“ON”

开

(设备关闭)

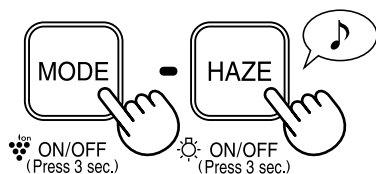

同时按住两个按钮 3 秒钟或更多时间。

关

(设备关闭)

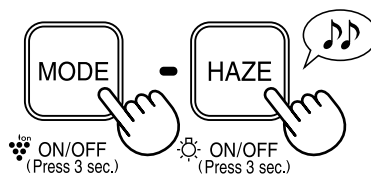

同时按住两个按钮 3 秒钟或更多时间。

亮起

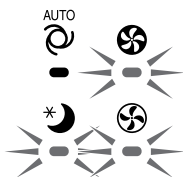

如果 [🌀]、[🌀] 和 [🌙] 指示灯持续亮起 10 秒钟，设定完成。



# 保养与维护



## 过滤网指示灯

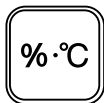

RESET  
(Press 3 sec.)



在大约 720 小时后，过滤网清洁指示灯将亮起。(30 天 × 24 小时 = 720 小时)  
提醒进行以下维护。  
(参阅 C-11、C-12、C-13、C-14 页)

执行维护后，重置过滤网指示灯。

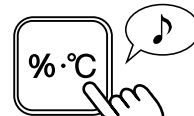

RESET  
(Press 3 sec.)

按压 3 秒以上。

## 保养索引

如果在空气严重污染或异味较重的地方使用此机，即使过滤网指示灯未亮起，也请经常维护清理。

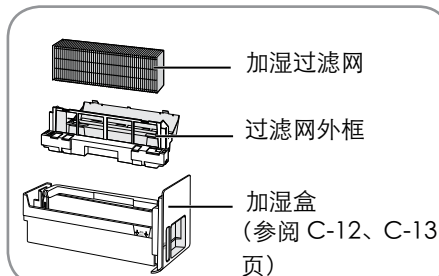
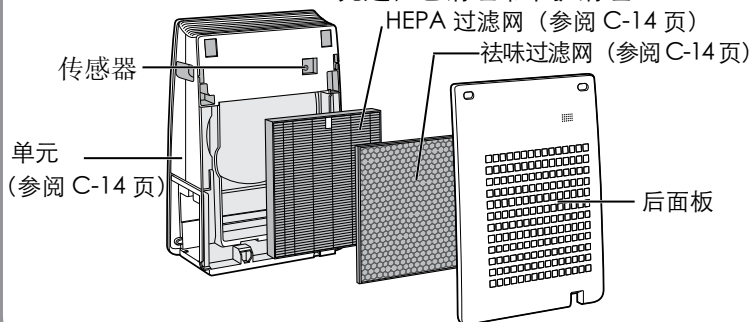

## 后面板

使用合适清洁工具轻轻地清除灰尘，例如，吸尘器。

## 传感器

传感器 (内部)

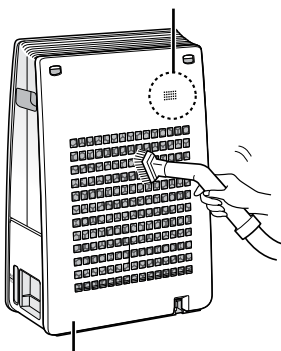

后面板

## 注意 非常脏的时候如何清洁

### 后面板

1. 在水中滴几滴厨房用洗涤剂，将后面板浸泡 10 分钟左右。

### 注意

- 擦洗后面板时，请勿用力过度。
- 2. 用干净的水冲洗掉厨房用洗涤剂。
- 3. 在通风良好的地方晾干过滤网。

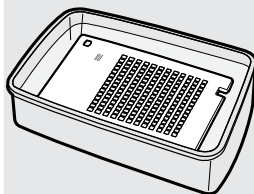

## 传感器

传感器过滤网

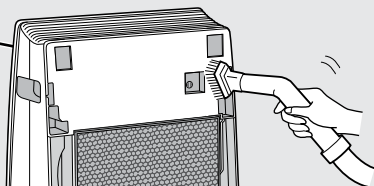

1. 取下后面板与传感器过滤网。
2. 使用合适清洁工具轻轻地清除传感器上的灰尘，例如，尘器。
3. 如果传感器过滤网非常脏，请用水清洗并晾干。



## 加湿过滤网 / 托盘

即使过滤网指示灯未亮起，用水清洗加湿过滤网和加湿盒可抑制异味。

### 从托盘上取下加湿过滤网。

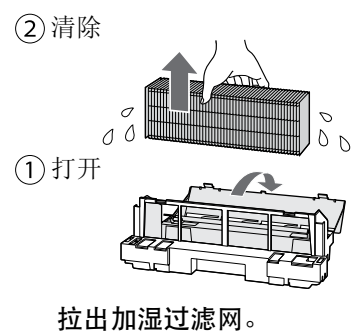
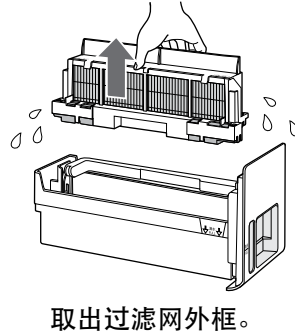
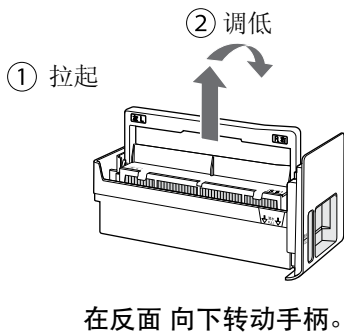

**注意** · 水滴可能从加湿过滤网和过滤网外框滴下。

### 冲洗加湿盒、过滤网外框和加湿过滤网。

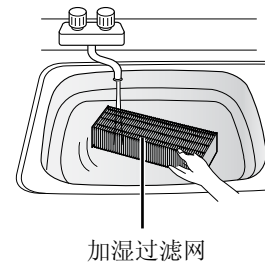
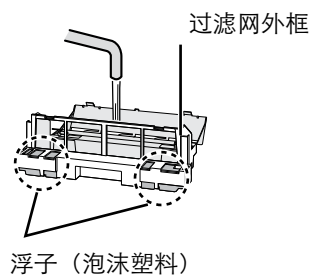
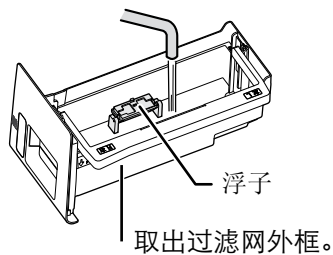

**注意** · 请勿取下浮子。  
· 如果浮子从加湿盒上掉下来，将其按照以下所示顺序安装好。

#### 剖面图

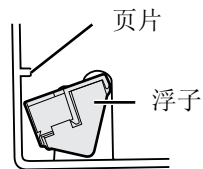

1. 将浮子插入此页片下。

3. 将浮子另一侧上的页片插入孔中。

2. 将浮子的页片插入孔中。

请确保已在墙壁的电源插座上移除电源插头。

## 注意 如何清除水垢

推荐的去水垢方案

- 柠檬酸（部分药店有售）
- 100% 瓶装无果肉柠檬汁。

< 使用柠檬酸时 >

2 1/2 杯水



3 茶匙

< 使用柠檬汁时 >

3 杯水

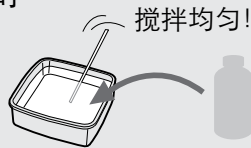

1/4 杯

1. 在加有除垢剂的水中浸泡 30 分钟左右。

### 注意

- 使用柠檬汁作为除垢剂时，浸泡时间可以更长。
2. 用大量水洗掉除垢剂。

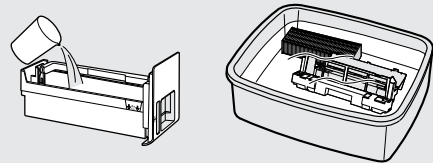

## 注意 非常脏的时候如何清洁加湿盒，过滤网外框

1. 将过滤网外框从加湿盒处移除，并加水至“满”指示线。
  - 把过滤网外框放入水中。
2. 水中加入少量厨房用洗涤剂。
3. 浸泡 30 分钟。
4. 用干净的水冲洗掉厨房用洗涤剂。
  - 用棉花棒或牙刷清洗难以接触的部位。

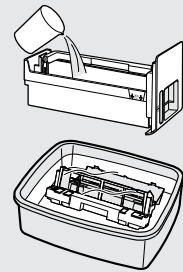

维修后，正确将零件进行重新衔接。

① 安装

② 关闭

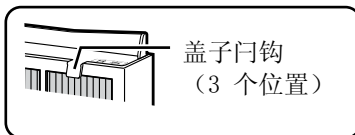
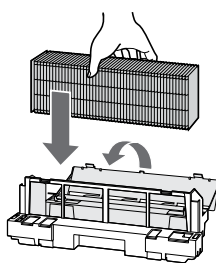

①

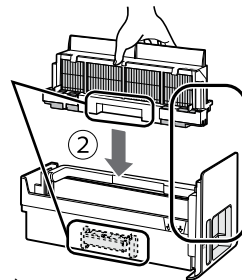

① 对齐方向。

② 安装加湿过滤，通过在左侧和右侧安装槽到加湿盒上的导杆。

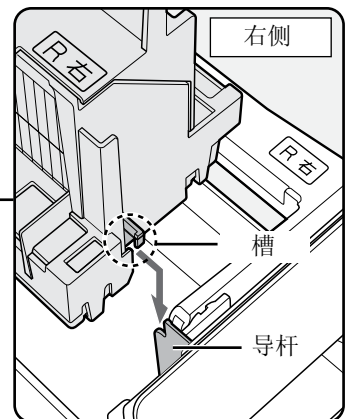

另外要在相同的左侧。

3

将托盘手柄返回到其原始位置。

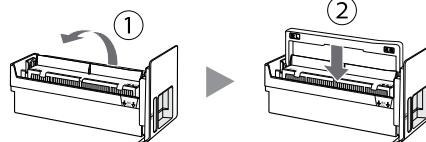

① 抬起加湿盒手柄。

② 将其放回原来位置。

4

# 保养与维护



## 设备

用柔软干布擦拭。



## 注意

- 请勿使用挥发性液体。苯、涂料稀释剂及抛光粉可能会损坏设备表面。
- 请勿使用清洁剂。清洁剂成分可能会损坏本设备。

## 清洁过滤网

使用合适清洁工具轻轻地清除灰尘，例如，吸尘器。

如果在空气严重污染或异味较重的地方使用此机，即使过滤网指示灯未亮起，也请经常维护清理。

## 祛味过滤网

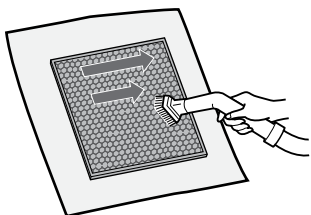

- 可以对两面进行清洁保养。

## HEPA 过滤网

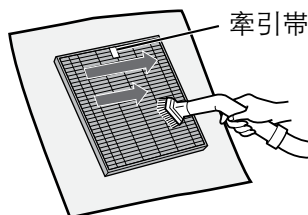

- 清洁保养请仅对带牵引带的一面进行。另一面请绝对不要清扫。

## 注意

- 请勿清洗过滤网。请勿暴露于日晒之中。

有些被过滤网吸收的异味随着时间的推移会分解，引起其他异味。根据使用条件，尤其是在比家用环境更大强度的条件下使用产品，这些异味可能会变得明显比预期更早。在这些情况下或者维护后无法清除灰尘，则更换过滤网。

## 过滤网更换

### 提起过滤网

过滤网使用寿命取决于房间环境、使用情况及空气净化器的位置而定。

在每天吸 5 根香烟的房间内净化空气且设备的吸尘和祛味性能已经降至新过滤网的一半时，建议更换 HEPA 过滤网和祛味过滤网。

我们建议在比正常家庭显着恶劣的使用环境下应更频密地更换过滤网。

如果设备在比家用环境更大强度的条件下使用（HAZE 等），我们建议更换过滤网的频率要提高。

- |            |            |
|------------|------------|
| • HEPA 过滤网 | 在首次使用后 2 年 |
| • 祛味过滤网    | 在首次使用后 2 年 |
| • 加湿过滤网    | 在首次使用后 5 年 |

### 更换用的过滤网型号

有关购买更换用的过滤网，请联系您的经销商。

空气净化器型号	更换用的过滤网型号		
	HEPA 过滤网： 1 个	祛味过滤网： 1 个	加湿过滤网： 1 个
KC-F30E KC-F30L	FZ-F30HFE	FZ-F30DFE	FZ-F30MFE

加湿过滤网

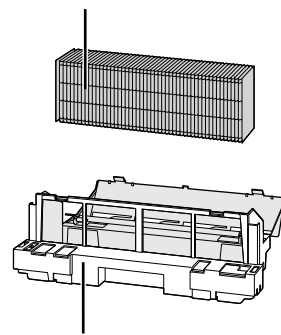

请勿将过滤网外框丢弃  
(灰色)

### 注意

使用日期标签提醒下一次更换。  
日期标签在设备左侧。

### 过滤网的处理

请按照当地法律和法规处理用过的过滤网。

HEPA 过滤网材料：

- 过滤网：聚丙烯
- 外框：聚酯

祛味过滤网材料：

- 过滤网：活性炭、聚酯、聚丙烯
- 外框：纸

加湿过滤网材料：

- 过滤网：人造纤维，聚酯

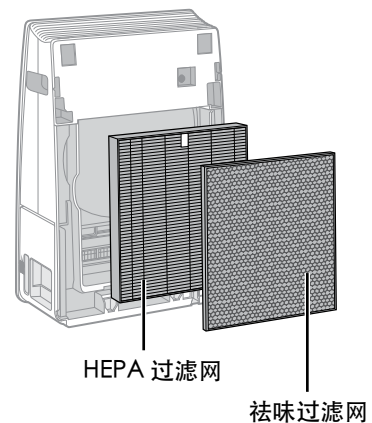

# 维修前的检查事项

在拨打服务电话之前，请查看下方疑难解答表格，确保您遇到的问题不是设备故障。

症状	补救措施（以下问题并非故障导致）
存在异味和烟雾。	<ul style="list-style-type: none"> <li>检查过滤网。如果看起来非常脏，则清洁或更换。（参阅 C-11、C-12、C-13、C-14、C-15）</li> </ul>
即使空气不干净，Dust Sign（显示灯）则亮起为绿色。	<ul style="list-style-type: none"> <li>在设备通电时，空气可能已经变脏。拔下设备电源插头，等待一分钟，然后，重新插入设备插头。</li> </ul>
即使空气干净，Dust Sign（显示灯）也亮起为橙色或红色。	<ul style="list-style-type: none"> <li>一旦传感器开口变脏或堵塞，传感器的运转将受到干扰。轻轻清洁后面板。（参阅 C-11 页）</li> </ul>
设备发出喀嚓或滴答的声音。	<ul style="list-style-type: none"> <li>当净化器正在释放离子时，可能发出喀嚓或滴答的声音。</li> </ul>
设备排出的空气发出异味。	<ul style="list-style-type: none"> <li>检查过滤网是否充满污垢。</li> <li>清洁或更换过滤网。</li> <li>净离子群空气净化器会释放少量臭氧，可能会产生异味。</li> </ul>
空气含香烟烟雾时，设备不运行。	<ul style="list-style-type: none"> <li>检查设备是否装在传感器难以探测到香烟烟雾的位置。</li> <li>查看灰尘传感器开口是否有不干净或阻塞。如果有不干净或阻塞，清洁后面板。（参阅 C-11 页）</li> </ul>
过滤网指示灯亮起。	<ul style="list-style-type: none"> <li>每次更换过滤网后，将电源线连接电源插座，然后，按下重置按钮。</li> </ul>
DUST SIGN（显示灯）熄灭。	<ul style="list-style-type: none"> <li>检查是否已经选择灯光熄灭模式。如果已经选择，按下灯光开关按钮亮起指示灯。（参阅 C-9 页）</li> <li>检查确定是否选择休眠模式（参阅 C-8 页）。</li> </ul>
当加湿盒清空时，加湿指示灯不会熄灭。	<ul style="list-style-type: none"> <li>加湿盒清洁。确保设备放置在水平的表面上。</li> </ul>
加湿盒中的水位不下降或缓慢下降。	<ul style="list-style-type: none"> <li>如果加湿过滤网非常脏，则清洁或更换。（参阅 C-12、C-13、C-15）。</li> <li>如果风扇速度自动调节，通过启动湿气传感器，当湿度达到适当的量（55 ~ 65%），加湿量变低。</li> </ul>
DUST SIGN（显示灯）经常改变颜色。	<ul style="list-style-type: none"> <li>当灰尘传感器探测到杂质时，Dust Sign（显示灯）自动变色。</li> </ul>
设备的加湿监控器与室内其他湿度计会有差异。	<ul style="list-style-type: none"> <li>同一房间内的湿度水平会有不同。</li> <li>传感器具有不同的测量参数。</li> <li>如果监视器显示温度，则按下显示屏选择按钮。（参阅 C-9 页）</li> </ul>

**错误显示** 如果再次发生错误，请联系夏普服务中心。

数字指示	错误详情	补救措施
	风扇电机故障。	拔下设备电源插头，等待一分钟，再重新插入设备插头。
	温度 - 湿度传感器错误。	

# 规格

电源		220-240 伏 50-60 赫兹		
风量调节		最大	中等	睡眠模式
清洁空气	风量 (立方米 / 小时)	180	125	52
	额定功率 (W)	27	12	4.1
	噪音 (dBA)	48	38	21
清洁空气 & 加湿	风量 (立方米 / 小时)	180	125	52
	额定功率 (W)	27	12	4.1
	噪音 (dBA)	48	38	21
	加湿 (毫升 / 小时) *1	350	280	140
建议房间面积 (平方米) *2		~21		
高密度净离子群建议房间面积 (平方米) *3		~17		
加湿盒容量 (升)		1.8		
传感器		灰尘 / 温度和湿度		
过滤网类型	集尘	HEPA *4		
	祛味	祛味		
电源线长度 (米)		2.0		
外形尺寸 (毫米)		380 (宽) × 197 (深) × 570 (高)		
重量 (千克)		7.2		

\*1 • 加湿量根据室内和室外温度和湿度而变化。

随温度上升或湿度下降，加湿量增加。

随温度下降或湿度上升，加湿量减少。

• 测量条件：20°C；30% 湿度 (JEM1426)

\*2 • 建议的空间大小适合操作具有最大风扇转速的设备。

• 建议房间面积表示可在 30 分钟内清除一定数量灰尘颗粒的面积。

\*3 • 此面积为，当本设备位于墙旁、在最高设置下运转并从地面算起高度约 1.2 米时，可以测得的离子个数约为 7000 个 / 立方厘米的房间面积。

\*4 • 过滤网可以去除 99.97% 的小至 0.3 微米的颗粒。(JEM1467)

## 备用耗电量

为了使电路运行，当电源插头插入壁挂电源插座时，本设备将消耗 0.9 瓦的备用耗电量。

为了节约用电，请于不使用本机时拔除电源接线。

# SHARP

SHARP CORPORATION

OSAKA, JAPAN

FACTORY  
USE ONLY



Printed in China

TINS-A877KKRZ 16D- (CN) ①